

# Winkelweegschaal UC3-Value Line

## be connected be successful

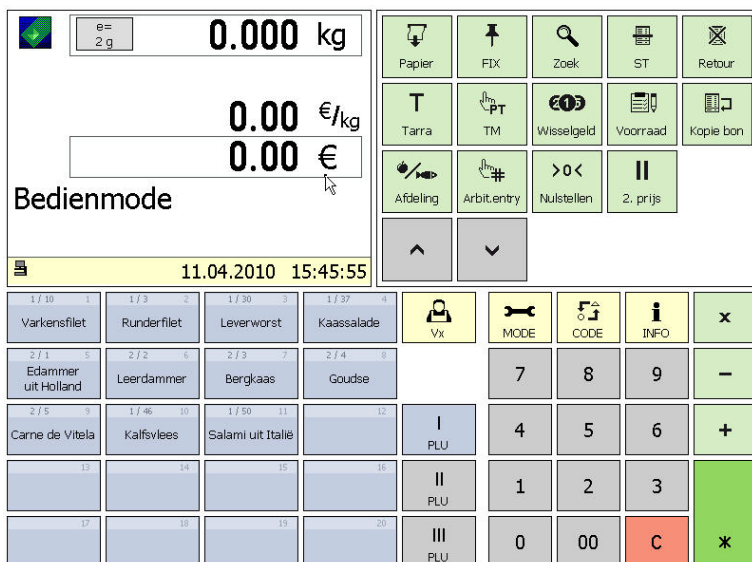

De constructie en de vormgeving van het bedieningsoppervlak van uw apparaat kan van deze weergave afwijken.

**Bedieningshandleiding  
vanaf SW V 1.15**

APPU

Bediening  
VVP  
Kassa  
Voorraad



**METTLER TOLEDO**



Unlimited CONNECTIVITY

# Conformiteitsverklaring

Wij, **Mettler-Toledo (Albstadt) GmbH**  
**Unter dem Malesfelsen 34**  
**D-72458 Albstadt**

verklaren alleen verantwoordelijk te zijn, dat het product

**Weegschaal**  
**type UC3 - CT/HT/CDDT/SPCT/RTT**

vanaf serienr. 3076250

waarop deze verklaring betrekking heeft, met de volgende normen en richtlijnen overeenkomt:

<b>Richtlijn van de raad</b>	<b>Norm</b>
betreffende elektromagnetische verdraagzaamheid 89/336/EWG; wijzigingsrichtlijnen 92/31/EG; 93/68/EG	EN 61000-6-1 EN 61000-6-3
betreffende elektrische productiemiddelen voor gebruik binnen bepaalde spanningsgrenzen 73/23/EWG; Wijzigingsrichtlijn 93/68/EG	EN 60 950
betreffende niet-zelfstandig werkende weegschalen 90/384/EWG; Wijzigingsrichtlijn 93/68/EG	EN 45501

**Albstadt februari 2009**

**Mettler-Toledo (Albstadt) GmbH**



**Christoph Dermond, General Manager**



**Roland Schmale, Quality Manager**

<b>Inhoudsopgave</b>	<b>Pagina</b>
<b>Conformiteitsverklaring</b> .....	<b>2</b>
<b>IJkinformatie</b> .....	<b>7</b>
<b>Weegschaal in-/uitschakelen</b> .....	<b>8</b>
<b>Veiligheidsinstructies</b> .....	<b>8</b>
<b>Installatie-informatie</b> .....	<b>9</b>
Nulstelvoorziening.....	9
<b>Informatie m.b.t. thermopapiersorten en thermo-etiketten</b> .....	<b>10</b>
<b>Bediening, reiniging en onderhoud van de</b> .....	<b>11</b>
<b>Onderhoud toonbankweegschaal</b> .....	<b>12</b>
Printerkop reinigen ; Reiniging.....	12
Bonrol plaatsen.....	13
Etikettenrol plaatsen.....	13
<b>Onderhoud toonbankweegschaal met linerless printer</b> .....	<b>14</b>
Printerkop reinigen.....	14
Linerless papierrol plaatsen.....	15
<b>Onderhoud compactweegschaal</b> .....	<b>16</b>
Printerkop reinigen ; Reiniging.....	16
Bonrol plaatsen.....	17
<b>Onderhoud compactweegschaal met linerless printer</b> .....	<b>18</b>
Printerkop reinigen.....	18
Linerless papierrol plaatsen.....	19
<b>Wisselwals voor linerless printer vervangen</b> .....	<b>20</b>
Wisselwals vervangen.....	20
<b>De bedieningsmode</b> .....	<b>24</b>
Functietoetsen.....	25
Uitgebreide functietoetsen.....	26
<b>De aanduiding</b> .....	<b>28</b>
dit ziet de verkoper ; dit ziet de klant.....	28
<b>Betekenis van de aangegeven Icon's:</b> .....	<b>29</b>
<b>Algemeen</b> .....	<b>30</b>
Info betreffende de volgende mogelijke toets.....	30
Print van de codefuncties en programmaversies.....	30
Opvragen van de verkopers -opslag.....	30
Contrast van de aanduiding instellen.....	31
Meelopende bon.....	31
Prioriteitsafdeling wijzingen.....	32
Prioriteitsprijs.....	32
Snelle bediening.....	32
Omschakelen naar een andere applicatie.....	33
Datum en tijd instellen.....	33
<b>Bediening Gewicht- en stuks-Plu's</b> .....	<b>34</b>
Gewicht of stuks-Plu met Plu-directtoets.....	34
Gewicht-Plu met vrije basis-prijsinvoer (configureerbaar).....	34
Weegschaal-Plu met handmatige invoer van het gewicht (verkoop grote hoeveelheden).....	35
Gewicht- of stuk-Plu uit een andere afdeling.....	35
Gewicht- of stuks-Plu met competentietekst.....	36
Gewicht- en stuks-Plu met toegewezen tweede prijs.....	37
Gewicht- en stuks-Plu selecteren met de SHIFT-toets.....	37
Stuk-plu vermenigvuldiging.....	37

<b>Inhoudsopgave</b>	<b>Pagina</b>
<b>Bediening met vrije invoer .....</b>	<b>38</b>
Weging met basisprijsopgave .....	38
Weging met toewijzing aan een artikelgroep .....	38
Handmatige + of - .....	39
Handmatige invoer + of - met vermenigvuldiging .....	39
<b>Klantenbonnen Vervaardiging .....</b>	<b>40</b>
Klant - tussensom (subtotaal aangeven en printen) .....	40
Klant - eindsom (totaal aangeven en printen) .....	40
Klant-eindsom met retourgeldrekening .....	40
Klanttotaalsom met toeslag resp. korting .....	41
Klantenbon herhaling .....	41
Klantenbon opnieuw openen .....	42
<b>Tarra ; Soorten en gebruik .....</b>	<b>43</b>
Tarraprint op de klantenbon(meervoudige tarra) .....	43
Tarracompensatie van een lege bak .....	43
Tarafixering voor een aantal boekingen .....	43
Handmatig ingevoerde tarra .....	44
Tarraopslag .....	44
Tarra directtoets .....	45
Verkopertarra .....	45
Plu Tarra .....	45
<b>Verkoper ; Aan- en afmelden .....</b>	<b>46</b>
Afmelden van een verkopertoets .....	46
kort afmelden van een verkopertoets .....	46
Aanmelden van een verkopertoets .....	46
<b>Correctie ; Soorten en gebruik .....</b>	<b>47</b>
Correctie van de laatste post .....	47
Correctie van een eerdere post .....	47
Correctie van een klantenbon .....	48
<b>Optie kassa .....</b>	<b>49</b>
<b>Begripsverklaring .....</b>	<b>49</b>
<b>Gebruikte speciale functietoetsen .....</b>	<b>50</b>
<b>De kassamode .....</b>	<b>51</b>
Functietoetsen .....	52
<b>Kassafuncties .....</b>	<b>53</b>
Kassa selecteren .....	53
Kassafuncties .....	55
Kassa Aan/Uit .....	55
Inkomsten .....	55
Uitgaven .....	55
Kasgeld .....	55
Kassa-afrekening .....	55
<b>Kassaverslag .....</b>	<b>60</b>
Eindomzet .....	60
Tussenomzetten .....	62
Kassabestand .....	64
Groot totaal .....	65
<b>Artikelbonnen .....</b>	<b>66</b>
Artikelbonnen overzichten .....	66
Artikelbonnen wissen .....	66
<b>Bestelbonnen .....</b>	<b>67</b>
Bestelbonnen overzichten .....	67



<b>Inhoudsopgave</b>	<b>Pagina</b>
Bestelbonnen wissen .....	67
<b>Bestellingen .....</b>	<b>68</b>
Bestelling openen; Bestelnummer automatisch .....	68
Bestelling openen; Bestelnummer handmatig.....	68
Bestelling openen; met aanbetaling .....	68
Bestelling bewerken; Bestelnummer automatisch .....	69
Bestelling bewerken; Bestelnummer handmatig.....	69
Bestelling annuleren .....	69
<b>Artikelbon.....</b>	<b>70</b>
Artikelbon; Artikelbonnummer automatisch .....	70
Artikelbon; Artikelbonnummer manueel .....	70
Artikelbon annuleren .....	70
<b>Kassabon .....</b>	<b>71</b>
Kassabon produceren .....	71
Kassabon tussensom; aanduiden en printen .....	71
Bestelbon afrekenen.....	72
Artikelbon afrekenen.....	72
Kassabon afrekenen; met wisselgeld .....	73
Kassabon herhaling; onmogelijk om opnieuw te openen.....	73
<b>Toeslag/korting .....</b>	<b>74</b>
Kassabon afrekenen; met toeslag/korting (totaal).....	74
Kassabon afrekenen; met toeslag/korting (boeking) .....	75
<b>Betaalmiddel .....</b>	<b>76</b>
Kassabon afrekenen; met betaalmiddel.....	76
Kassabon afrekenen; met betaalmiddelsplitting.....	77
Kassabon afrekenen; met betalingsmiddel, toeslag/korting, wisselgeld .....	78
<b>Korting in natura.....</b>	<b>79</b>
Kassabon; met korting in natura .....	79
<b>Kassaboncorrectie .....</b>	<b>80</b>
Kassenbon corrigeren .....	80
<b>Voorverpakking.....</b>	<b>81</b>
VV- Mode kiezen .....	81
Soort bediening kiezen .....	82
<b>De voorverpakkingmode .....</b>	<b>83</b>
Bediening .....	84
Stuks artikel (Meervoudig etiketteren).....	84
De toets etikettenlayout.....	85
Datumtoets .....	86
VV- Mode verlaten .....	87
<b>VOORRAAD.....</b>	<b>89</b>
Voorraad-Mode kiezen .....	89
De voorraadmode.....	90
Voorraadverloop.....	91
<b>NonSalesMode .....</b>	<b>93</b>
Instap .....	93
Snel in een menu komen; Navigatie in de menu's .....	94
Code-functies .....	95
<b>NonSalesMode (- Gegevensonderhoud) .....</b>	<b>96</b>
Artikel (411) aanleggen, een lijst maken, wissen.....	96
Speciale aanbiedingen (412) aanleggen/wijzigen, artikel per speciaal aanbod, wissen.....	104
Toevoegingen (414) aanleggen/wijzigen, wissen .....	110

<b>Inhoudsopgave</b>	<b>Pagina</b>
Prijswijziging (42) Wijzigen .....	113
Hoofdartikelgroepen (43) aanleggen/wijzigen, wissen .....	115
Artikelgroepen (432) aanleggen/wijzigen, wissen .....	117
Hoofdafdelingen (441) aanleggen/wijzigen, wissen .....	119
Afdeling (442) aanleggen/wijzigen, wissen .....	121
Tekst - Reclametekst (452) aanbrengen/wijzigen, wissen .....	124
Tekst - Datumteksten (453) aanbrengen/wijzigen, wissen .....	126
Tekst - Firmateksten (454) aanbrengen/wijzigen, wissen .....	128
Tekst - Filiaalteksten (457) aanbrengen/wijzigen, wissen .....	130
Tekst - Kopsteksten (458) aanbrengen/wijzigen, wissen .....	132
Tekst - Voettekst (459) aanbrengen/wijzigen, wissen .....	134
Tekst - Competentietekst (45+1) aanbrengen/wijzigen, wissen .....	136
Tekst - verkopertekst (45+2) aanbrengen/wijzigen, wissen .....	138
Tarra (47) aanbrengen/wijzigen, wissen .....	140
BTW (48) aanbrengen/wijzigen, wissen .....	142
Barcode (49) aanbrengen/wijzigen, wissen .....	144
Toetsenbordsjablonen(- Standaard) (4 + 11) aanbrengen/wijzigen, wissen .....	147
Dataverzorging verkoper (4 + 2) aanbrengen/wijzigen, wissen .....	148
<b>NonSalesMode (- Berichten) .....</b>	<b>150</b>
Tussenomzetten (5) afdrukken .....	150
Eindomzetten (5) afdrukken .....	155
<b>Module waarvoor u vrijgave nodig heeft.....</b>	<b>157</b>
1. Doorsturen van bon .....	157
2. Traceability .....	157
3. Kassafuncties .....	157
4. EC-Cash .....	157
Informaties over het herkomstbewijs .....	158
<b>Legenda datumformaat.....</b>	<b>159</b>
Fonts 2" printer .....	160
Fonts 3" printer deel 1 .....	161
Fonts 3" Printer deel 2 .....	162
<b>Codenummers .....</b>	<b>163</b>
<b>Menuboom .....</b>	<b>166</b>
<b>Index .....</b>	<b>169</b>

## IJkinformatie

---

### Belangrijke notitie voor geijkte weegschalen in EG-landen

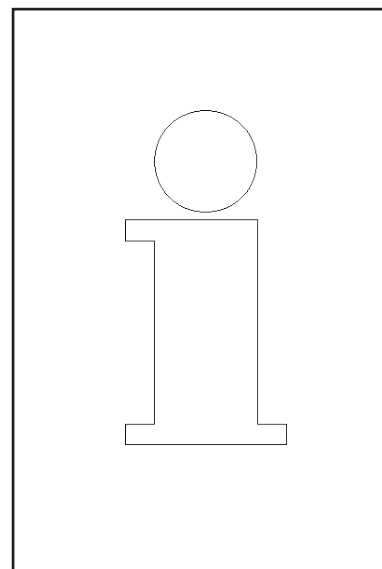
**M**

Op de werkplek geijkte weegschalen zijn voorzien van het hiervoor staande kenmerk op het pakketiket

**M**

Weegschalen met een groen etiket met een M op de ijkplaat mogen direct worden gebruikt.

**M**

Weegschalen die in twee stappen worden geijkt, zijn met het hiervoor staande kenmerk op het pakketiket gemarkeerd.

Deze weegschalen zijn reeds één keer geijkt (Bevestiging van bouwconformiteit conform EN 45501-8.2) en moeten op de plaats van gebruik worden geijkt. De ijking moet door de officieel gecertificeerde METTLER TOLEDO Service worden uitgevoerd.

Neem met uw METTLER TOLEDO servicedienst contact op.

Weegschalen die op openbare verkoopplaatsen worden gebruikt moeten in principe zijn geijkt.

U dient zich aan de ijkbepalingen te houden die voor uw land gelden.

## Weegschaal in-/uitschakelen

In plaats van een netschakelaar, wordt het apparaat via een nettoets in- en uitgeschakeld, d.w.z.:

- Het **uitschakelen** (Uitzetten van het bedrijfssysteem) vindt vertraagd plaats.

- Het **inschakelen** (opstarten van het bedrijfssysteem) gebeurt normaal.



- Voor elke ingreep moet de **netkabel** eruit worden gehaald, om het apparaat spanningsloos te maken.

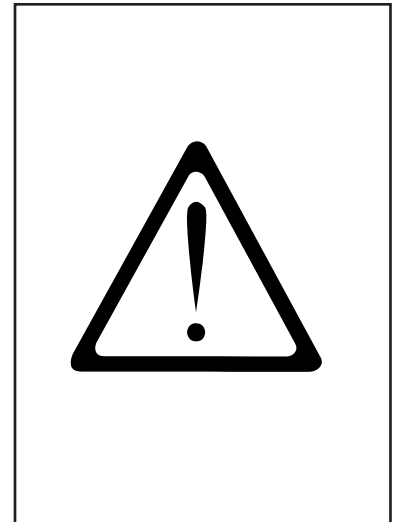

## Veiligheidsinstructies

De weegschaal mag niet in de omgeving van explosieve gasmengsels, dampen, rook of stof worden gebruikt!

Elk elektrisch apparaat, dat niet voorzien is van een speciale ontstekingsbescherming, die geschikt is voor het betreffende explosiegevaarlijke gebied, is voor dit gebied een behoorlijk groot risico!

Om ongevallen te vermijden mag de weegschaal alleen geopend worden door geschoold personeel van de servicedienst!



**VOORZICHTIG! EXPLOSIEGEVAAR BIJ ONDESKUNDIGE VERVANGING VAN DE BATTERIJ.  
GEBRUIKTE BATTERIJEN ALS AFVAL VERWIJDEREN CONFORM HANDLEIDING.**

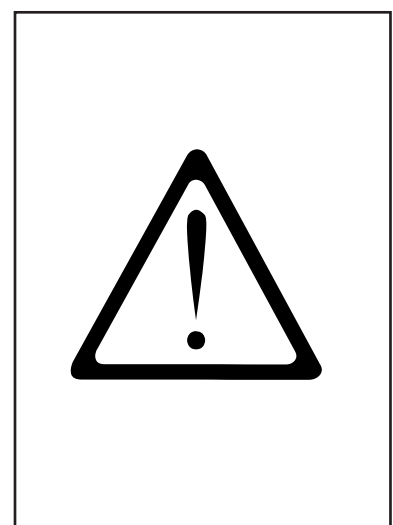



## Installatie-informatie

Uw weegschaal maakt meestal deel uit van een netwerk en wordt door METTLER TOLEDO of één van onze dealers geïnstalleerd, genivelleerd en in bedrijf genomen. U krijgt bij de installatie een uitvoerige scholing en de noodzakelijke schriftelijke documentatie. Uw weegschaal mag slechts met de erbij geleverde netkabel op het elektriciteitsnet worden aangesloten.

Ter controle van het niveau van uw weegschaal dient de libel, die zich aan de achterkant van het apparaat bevindt. Met de stelpoten kunt u de positie van het apparaat instellen, tot de luchtbel zich in het centrum van de libel bevindt. Regelmatig moet worden gecontroleerd of de libel in de goede positie staat. Als de weegschaal is verplaatst moet het niveau gecontroleerd of opnieuw worden ingesteld.

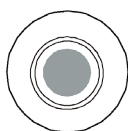

correct

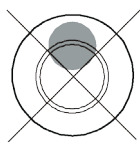

fout

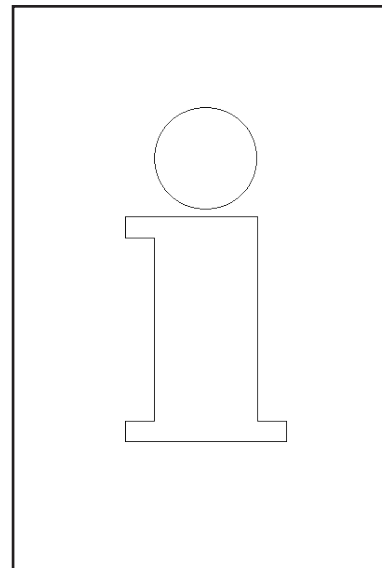



## Nulstelvoorziening en het op nul zetten van de weegschaal

De weegschaal heeft een automatisch nulstelvoorziening, d.w.z. kleine gewichtsverandering worden automatisch gecompenseerd (bijv. achterblijvend vet op de plaat van de weegschaal). De nulstelvoorziening functioneert niet, wanneer een verpakkingsgewicht is getarreed. Nadat vuil is verwijderd kan bij ingeschakelde weegschaal in de aanduiding of

- een negatieve waarde verschijnen,
- of kunnen de segmenten " \_ \_ \_ \_ " worden verlicht.

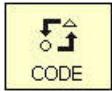
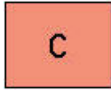
### Oplossing:

-  -Toets en daarna  -toets indrukken.
- of  nulinsteltoets indrukken.

### Doet de fout zich weer voor:

- Netschakelaar uit- en inschakelen. (Inschakelen op nul zetten)

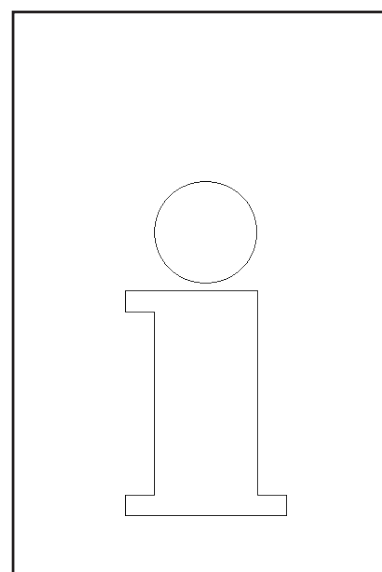

## **Informatie m.b.t. thermopapiersorten en thermo-etiketten**

---

De printer van de weegschaal UC is een thermische printer. Bij deze thermische printer mag alleen thermopapier, thermo-etikettenpapier of linerlesspapier worden gebruikt. Deze papiersorten (bijv. voor de barcodeprinter L1-21, L1-31; voor de etikettenprinter P3-20, P3-011 of voor de linerlessprinter P5-23, P5-24;) zijn uitvoerig getest door METTLER TOLEDO en daarna goedgekeurd, en ze zijn door de dienst ijkwezen toegelaten voor de weegschaal UC.

Indien u ander thermopapier of thermo-etikettenpapier zou gebruiken dan hierboven is beschreven, kunnen de printkwaliteit en de levensduur van de printerkop worden beschadigd. In een dergelijk geval verlenen wij geen garantie voor de thermoprinter.

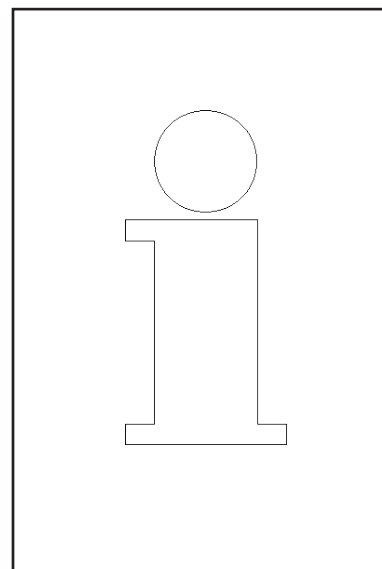

## **Bediening, reiniging en onderhoud van de Touch Displays**

De Touch Display heeft weinig onderhoud nodig, voor het regelmatige onderhoud van de Touch Displays adviseren we een zachte doek met een beetje beeldschermreiniger, of een poetsdoek voor brillen of een vochtige doek met een glasreinigingsmiddel.

Hard drukken, krassen op het oppervlak of de bediening met harde, scherpe of spitse voorwerpen kunnen schade veroorzaken die een defect aan het Touch Display tot gevolg hebben.

Zet voor het reinigen het apparaat uit, om een verkeerde bediening te vermijden.

Advies:

Altijd eerst het schoonmaakmiddel op het doekje doen en daarna het Touch Display reinigen.

Gebruik geen organische zuren of alkalische oplossingen om te reinigen!

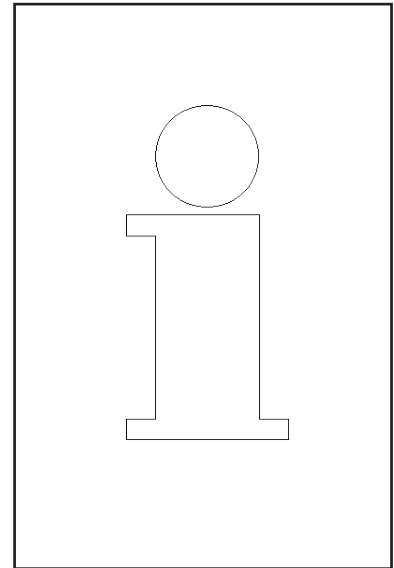

## Onderhoud toonbankweegschaal



Voor elke ingreep moet u de netstekker uit de contactdoos trekken.

### Reiniging

- Weegschaal uitschakelen en de netstekker eruit trekken.
- Weegschaal met een doek die een beetje vochtig is reinigen (niet nat).
- Netstekker erin steken en weegschaal weer inschakelen.

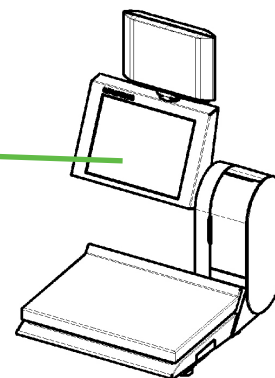

Gebruik voor de reiniging alleen een in de handel verkrijgbaar reinigingsmiddel.

### Printerkop reinigen

- Weegschaal uitschakelen en de netstekker eruit trekken.
- Deur openen.
- **Bonprinter:** Ontgrendelingshendel naar **achter** drukken. De printerkop klapt naar voren.
- **Etikettenprinter:** Ontgrendelingshendel naar **onder** drukken. De printerkop klapt naar boven.
- Kap van reinigungsstift afnemen.
- Met de vochtige punt van de stift, het voorste deel van de printerkop reinigen
- **Bonprinter:** Printerkop naar **boven** drukken, tot die weer vastklikt.
- **Etikettenprinter:** Printerkop naar **onder** drukken, tot die weer vastklikt.
- Reinigungsstift met kap afsluiten.
- Netstekker erin steken en weegschaal weer inschakelen.

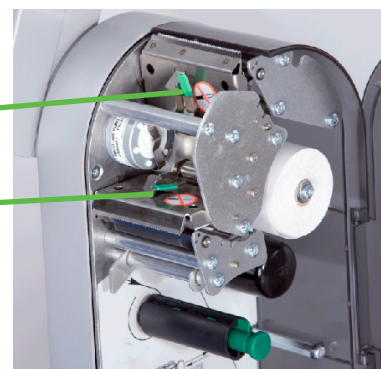

Gebruik voor reiniging van de printerkop alleen de meegeleverde reinigungsstift.

Met andere voorwerpen wordt de printerkop beschadigd.

## Bonrol plaatsen

- Lege huls van de verbruikte rol verwijderen.
- Ontgrendelingshendel naar **achter** drukken. De printerkop klapt naar voren.
- Nieuwe bonrol, zoals aangegeven in de schets hiernaast plaatsen.
- Het begin van het papier is aan de linker kant
- Het thermopapier er naar voren uittrekken, tot het gespannen is.
- Printerkop naar **boven** drukken tot die weer vastklikt.
- Eruit stekend papier eraf scheuren.

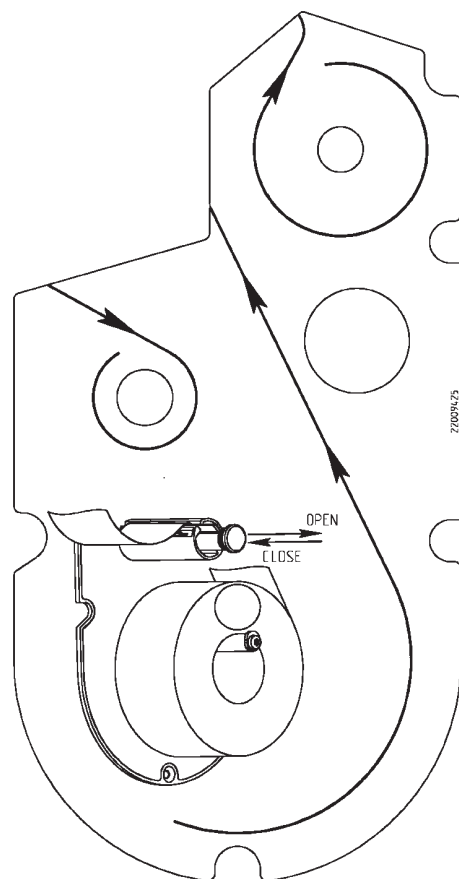

## Etikettenrol plaatsen

- Lege huls van de verbruikte rol verwijderen.
- Ontgrendelingshendel naar **onder** drukken. De printerkop klapt naar boven.
- Groene wikkeldoorn eruit trekken, dragerpapier verwijderen.
- Nieuwe etikettenrol, zoals aangegeven in de schets hiernaast plaatsen.
- Het begin van het papier is aan de linker kant
- Dragerpapier in de wikkeldoorn plaatsen, en de wikkeldoorn naar binnen drukken.
- Printerkop naar **onder** drukken tot die weer vastklikt.

- Papieraanvoertoets



bedienen.

## Onderhoud toonbankweegschaal met linerless printer



Voor elke ingreep moet u de netstekker uit de contactdoos trekken.

### Printerkop reinigen

- Weegschaal uitschakelen en de netstekker eruit trekken.
- Deur openen.
- Ontgrendelingshendel naar **onder** drukken.  
De printerkop klapt naar boven.
- Kap van reinigungsstift afnemen.
- Met de vochtige punt van de stift, het voorste deel van de printerkop reinigen.
- Printerkop naar **onder** drukken tot die weer vastklikt.
- Reinigungsstift met kap afsluiten.
- Netstekker erin steken en weegschaal weer inschakelen.

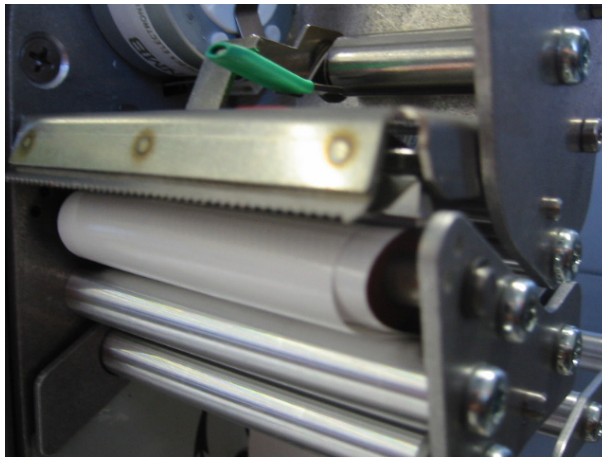

Gebruik voor reiniging van de printerkop alleen de meegeleverde reinigungsstift.

Met andere voorwerpen wordt de printerkop beschadigd.

### Linerless papierrol plaatsen

- Lege huls van de verbruikte rol verwijderen.
- Ontgrendelingshendel naar **onder** drukken. De printerkop klapt naar boven.
- Nieuwe linerless rol, zoals aangegeven in de schets hiernaast plaatsen.
- Het begin van het papier is aan de linker kant
- Printerkop naar **onder** drukken tot die weer vastklikt.

- Papieraanvoertoets



bedienen.

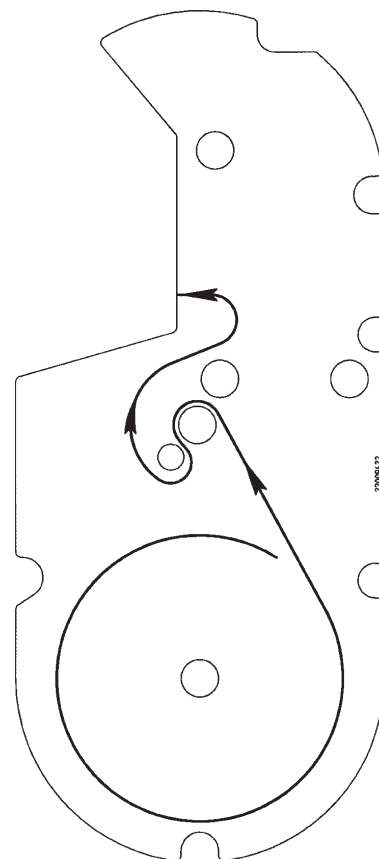
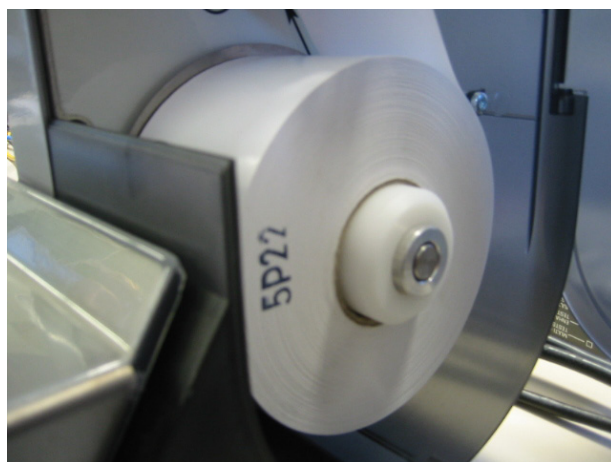

## Onderhoud compactweegschaal



Voor elke ingreep moet u de netstekker uit de contactdoos trekken.

### Reiniging

- Weegschaal uitschakelen en de netstekker eruit trekken.
- Weegschaal met een doek die een beetje vochtig is reinigen (niet nat).
- Netstekker erin steken en weegschaal weer inschakelen.

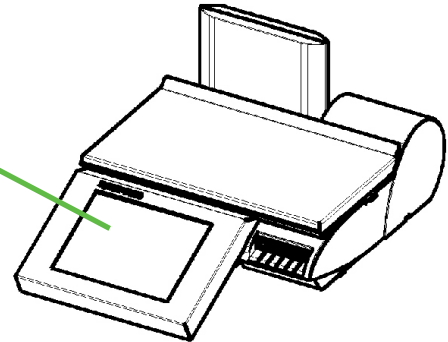

Gebruik voor de reiniging alleen een in de handel verkrijgbaar reinigingsmiddel.

### Printerkop reinigen

- Weegschaal uitschakelen en de netstekker eruit trekken.
- Deur openen.
- Printer aan het groene handvat, tot aan de aanslag uit de behuizing trekken.
- Ontgrendelingshendel naar **onder** drukken. De printerkop klapt naar boven.
- Kap van reinigungsstift afnemen.
- Met de vochtige punt van de stift, het voorste deel van de printerkop reinigen.
- Printerkop naar **onder** drukken tot die weer vastklikt.
- Printer aan het groene handvat in de behuizing schuiven.
- Deur sluiten.
- Reinigungsstift met kap afsluiten.
- Netstekker erin steken en weegschaal weer inschakelen.

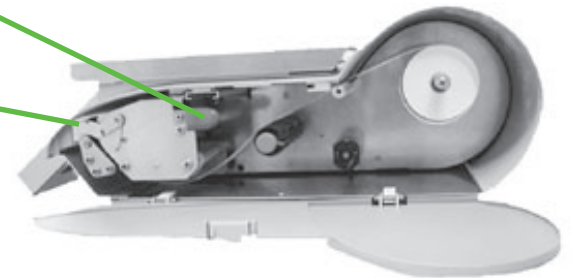

Gebruik voor reiniging van de printerkop alleen de meegeleverde reinigungsstift.

Met andere voorwerpen wordt de printerkop beschadigd.



## Bonrol plaatsen

- Deur openen.
- Printer aan het groene handvat, tot aan de aanslag uit de behuizing trekken.
- Lege huls van de verbruikte rol verwijderen.
- Ontgrendelingshendel naar **onder** drukken. De printerkop klapt naar boven.
- Nieuwe bonrol, zoals aangegeven in de schets hieronder plaatsen.
- Het begin van het papier is aan de linker kant
- Het thermopapier er naar voren uittrekken, tot het gespannen is.
- Printerkop naar **onder** drukken tot die weer vastklikt.
- Printer aan het groene handvat in de behuizing schuiven.
- Eruit stekend papier eraf scheuren.
- Deur sluiten.

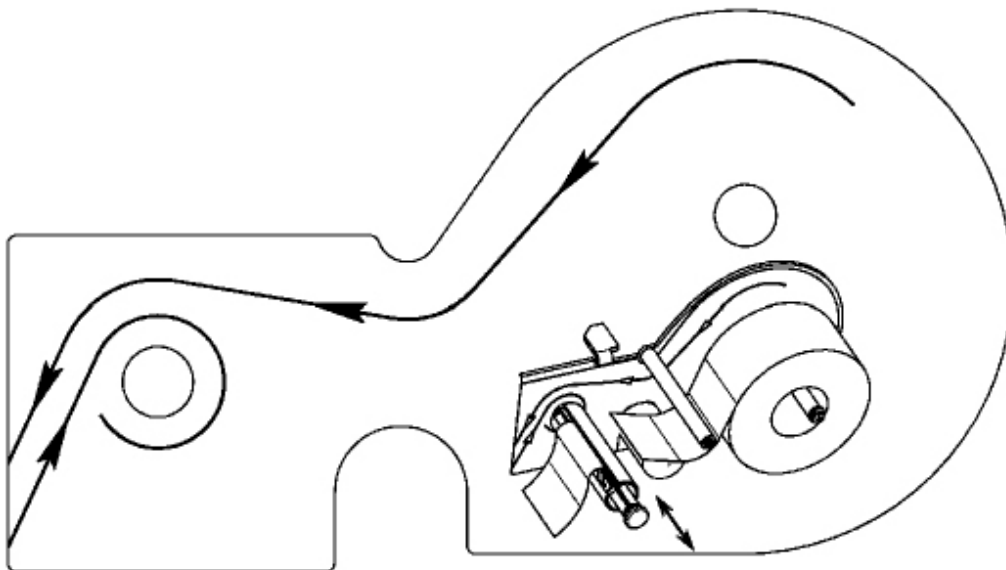

## Onderhoud compactweegschaal met linerless printer



Voor elke ingreep moet u de netstekker uit de contactdoos trekken.

### Printerkop reinigen

- Weegschaal uitschakelen en de netstekker eruit trekken.
- Deur openen.
- Printer aan het groene handvat, tot aan de aanslag uit de behuizing trekken.
- Ontgrendelingshendel naar **onder** drukken. De printerkop klapt naar boven.
- Kap van reinigungsstift afnemen.
- Met de vochtige punt van de stift, het voorste deel van de printerkop reinigen.
- Printerkop naar **onder** drukken tot die weer vastklikt.
- Printer aan het groene handvat in de behuizing schuiven.
- Deur sluiten.
- Reinigungsstift met kap afsluiten.
- Netstekker erin steken en weegschaal weer inschakelen.

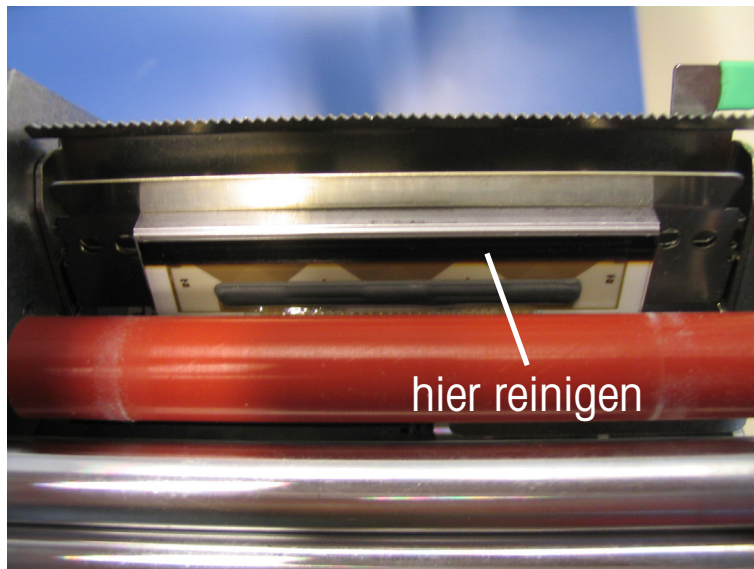

Gebruik voor reiniging van de printerkop alleen de meegeleverde reinigungsstift.

Met andere voorwerpen wordt de printerkop beschadigd.

### Linerless papierrol plaatsen

- Weegschaal uitschakelen en de netstekker eruit trekken.
- Deur openen.
- Printer aan het groene handvat, tot aan de aanslag uit de behuizing trekken.
- Lege huls van de verbruikte rol verwijderen.
- Ontgrendelingshendel naar **onder** drukken. De printerkop klapt naar boven.
- Nieuwe bonrol, zoals op de schets onder, plaatsen.
- Het begin van het papier is aan de linker kant
- Het thermopapier er naar voren uittrekken, tot het gespannen is.
- Printerkop naar **onder** drukken tot die weer vastklikt.
- Printer aan het groene handvat in de behuizing schuiven.
- Eruit stekend papier eraf scheuren.
- Deur sluiten.

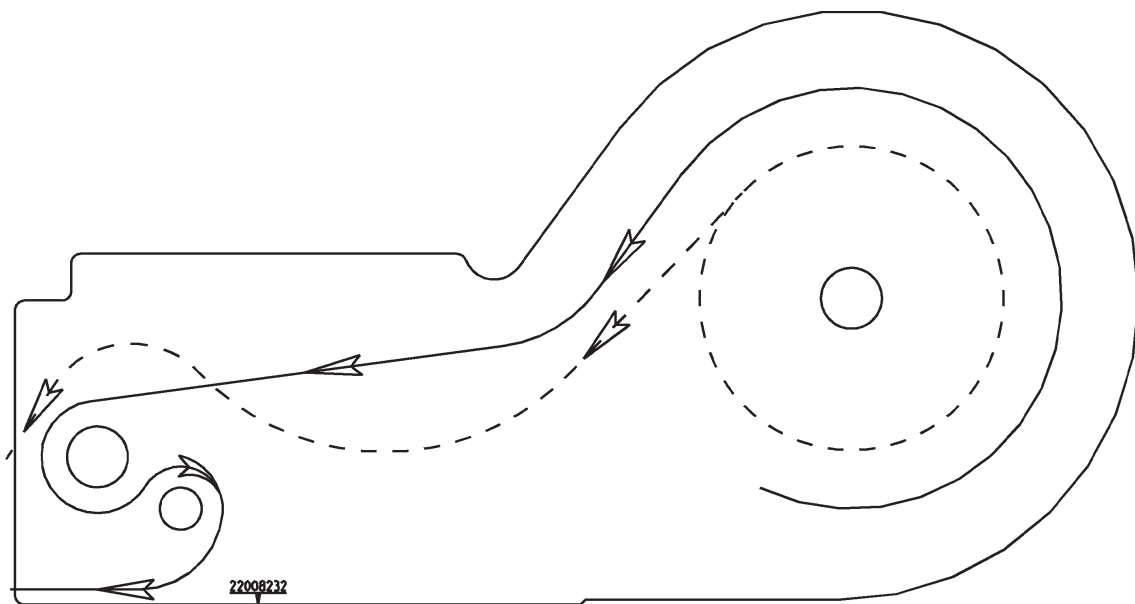

## Wisselwals voor linerless printer vervangen

### Wisselwals vervangen

- Printerdeur openen.
- Printerkop wegdraaien



- Linerlesspapier van de wals verwijderen.



- Linerlesswals in het midden vastpakken, naar buiten bewegen en tegelijkertijd de veer naar onder drukken (wals ontgrendelen).

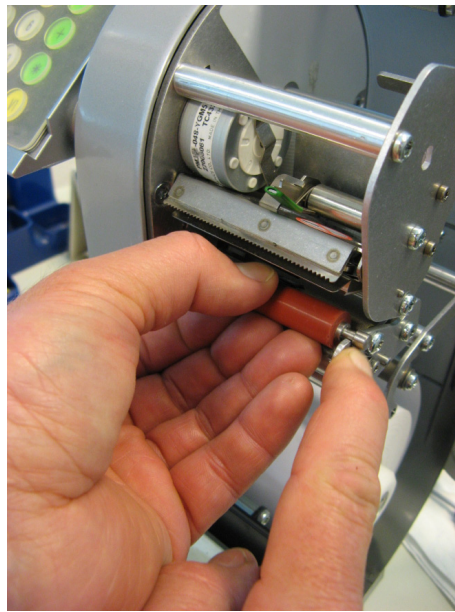
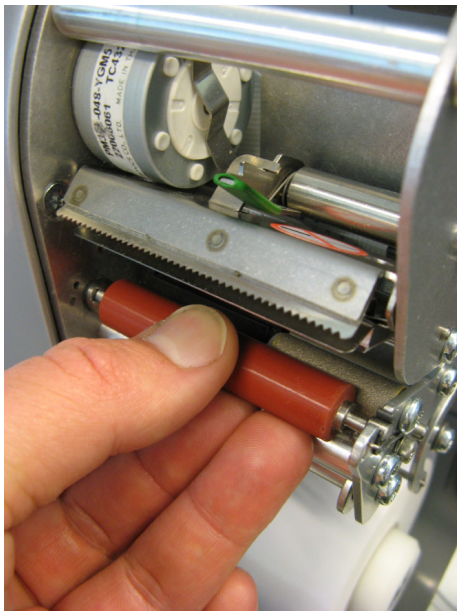

- Wals naar buiten schuiven en via de opslagopening naar boven wegdraaien.

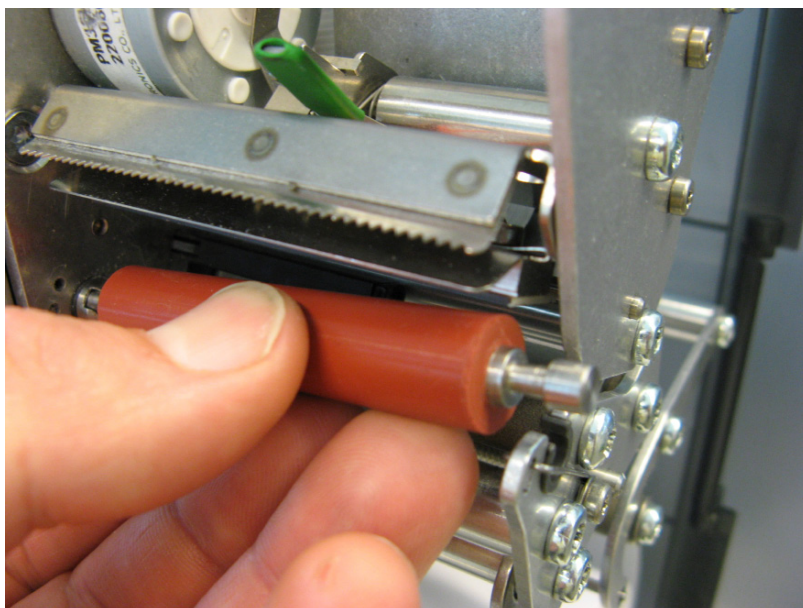

- Nieuwe linerlesswals aan binnenkant met moereind aan aandrijfstuk centreren en buiten naar boven in de lageropening brengen.

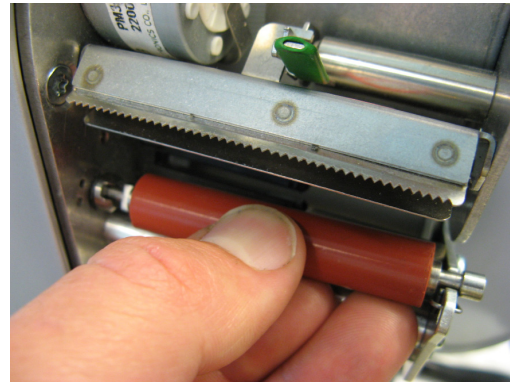
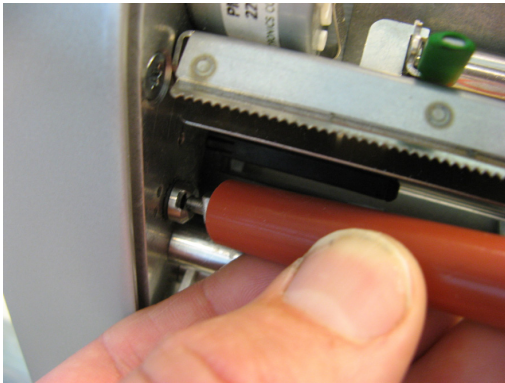

- De veer wordt automatisch naar beneden gedrukt.

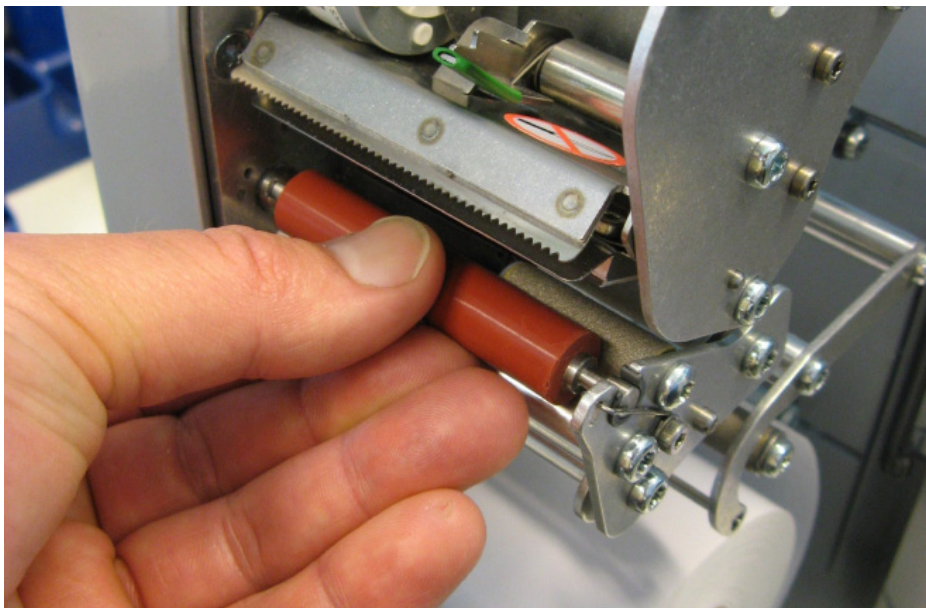

- Wals naar binnen drukken en gelijktijdig draaien tot de veer vastklikt. Wals kan nu niet meer naar buiten schuiven (wals zit vast).

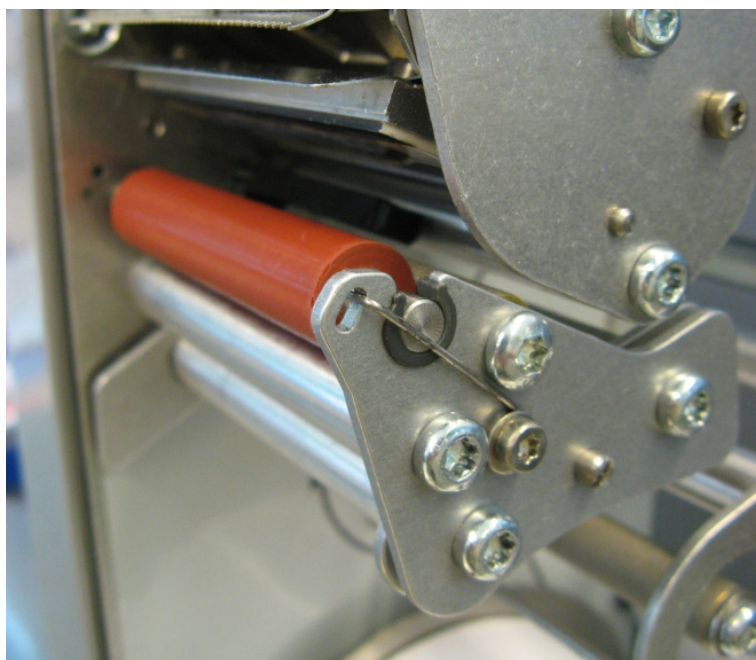
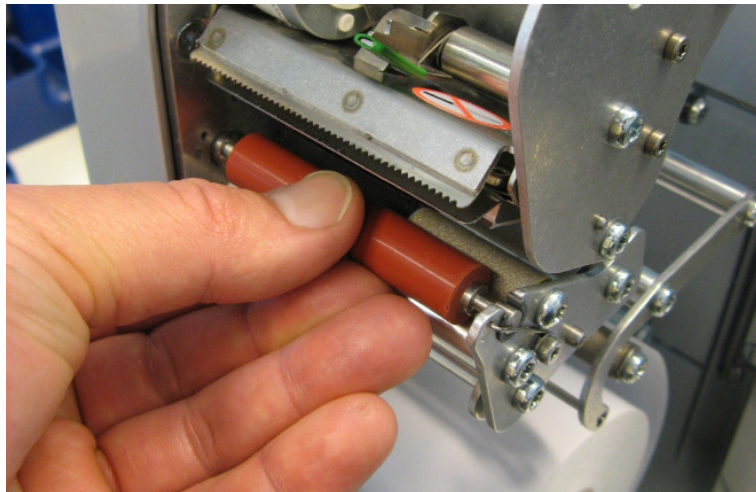
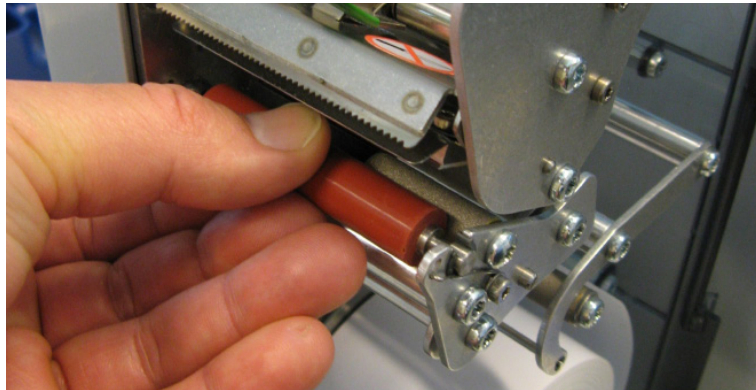

## De bedieningsmode



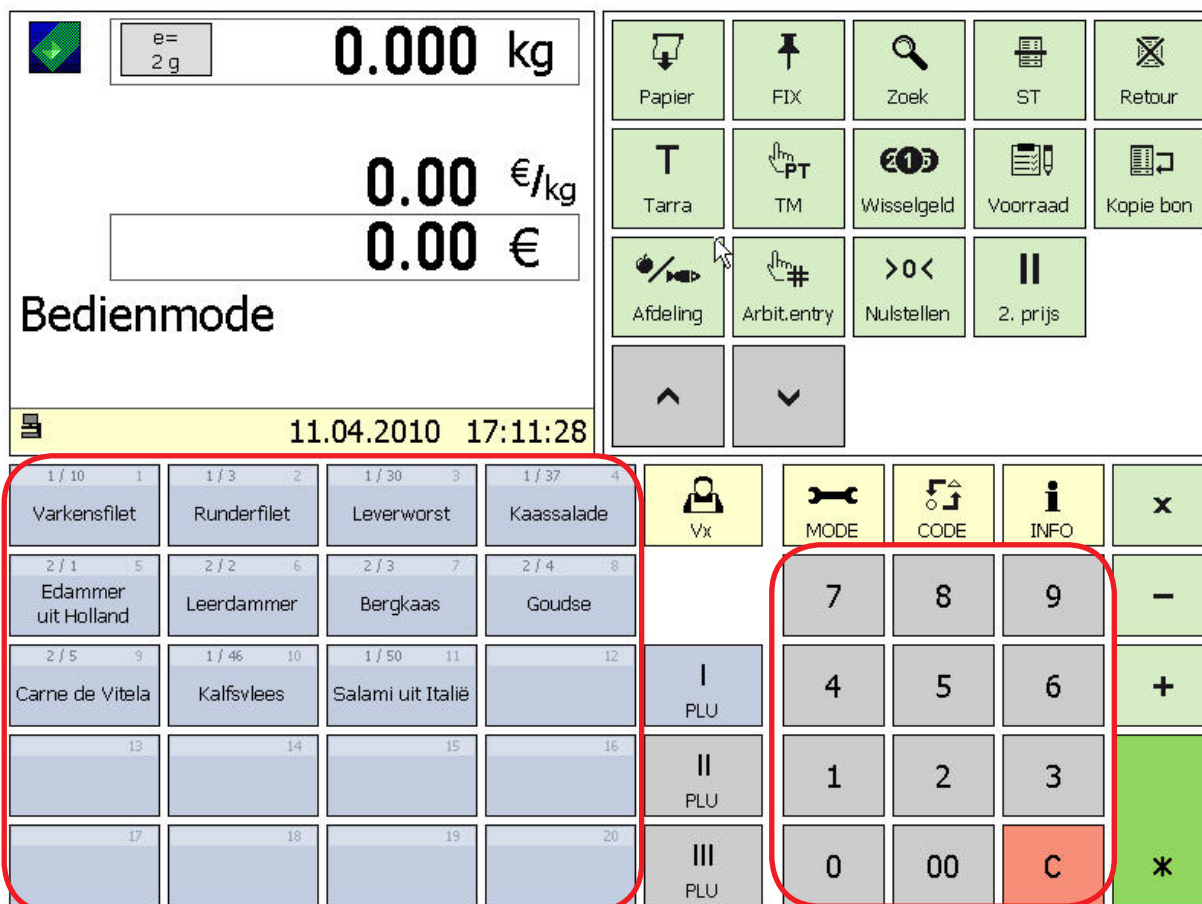











Het bedieningsoppervlak van alle Touch-Screen-weegschalen van de UC3-lijn kan door Mettler-Toledo aan speciale eisen van de klanten worden aangepast. Daarom kan l schen de constructie en de vormgeving van het bedieningsoppervlak van uw apparaat van de hier aangegeven weergave anders zijn.



- |                          |                                       |                      |   |
|--------------------------|---------------------------------------|----------------------|---|
| <b>PLU-vaste toetsen</b> |                                       | <b>Numeriek blok</b> |   |
|                          | Vermenigvuldigingstoets               |                      | Aanduidingen van de verkoper-toetsen    |
|                          | Met de hand invoeren van min-bedragen |                      | Modemomschakeling                       |
|                          | Met de hand invoeren van stukprijzen  |                      | Code-omschakeling                       |
|                          | Klantensomtoets                       |                      | Infotoets                               |
|                          | Wistoets                              |                      | 1. Beeldschermkant van de vaste toetsen |
|                          |                                       |                      | 2. Beeldschermkant van de vaste toetsen |
|                          |                                       |                      | 3. Beeldschermkant van de vaste toetsen |

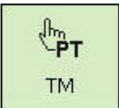

## Funcietoetsen

 Papier	Papier transport	 Arbit.entry	Toets voor vrije invoer
 FIX	Prijs- en tarraconstant toets	 >0< Nulstellen	Nulstelfoets
 Zoek	Match-Code aanduiding	    2. prijs	Toets tweede prijs
 ST	Correctietoets	 ^	Bladtoets (naar omhoog)
 Retour	Boncorrectietoets	 v	Bladtoets (naar omlaag)
 T Tarra	Tarra-toets		
 PT TM	Tarratoets voor handmatige invoer		
 215 Wisselgeld	Wisselgeldtoets		
 Voorraad	Voorraadtoets		
 Kopie bon	Bonherhaling		
 Afdeling	Afdelingstoets		

**Uitgebreide functietoetsen**



Artikel zoeken

	Max 6 kg	0.000 kg	<p><b>Artikel</b></p> <table border="1" style="width: 100%; border-collapse: collapse;"> <tr> <td style="text-align: center; font-size: 8px;">1 / 37</td> <td style="text-align: center; font-size: 8px;">1 / 34</td> </tr> <tr> <td style="text-align: center;">Kaassalade</td> <td style="text-align: center;">Kartoffelsalat</td> </tr> <tr> <td style="text-align: center; font-size: 8px;">1 / 47</td> <td style="text-align: center; font-size: 8px;">1 / 43</td> </tr> <tr> <td style="text-align: center;">Kalfskotelet</td> <td style="text-align: center;">Kotelet</td> </tr> <tr> <td style="text-align: center; font-size: 8px;">1 / 45</td> <td style="text-align: center; font-size: 8px;">1 / 32</td> </tr> <tr> <td style="text-align: center;">Kalfsschnitzel</td> <td style="text-align: center;">Kozaken Salade</td> </tr> <tr> <td style="text-align: center; font-size: 8px;">1 / 46</td> <td style="text-align: center; font-size: 8px;">1 / 48</td> </tr> <tr> <td style="text-align: center;">Kalfsvlees</td> <td style="text-align: center;">Kutteln gekocht</td> </tr> </table>	1 / 37	1 / 34	Kaassalade	Kartoffelsalat	1 / 47	1 / 43	Kalfskotelet	Kotelet	1 / 45	1 / 32	Kalfsschnitzel	Kozaken Salade	1 / 46	1 / 48	Kalfsvlees	Kutteln gekocht
1 / 37	1 / 34																		
Kaassalade	Kartoffelsalat																		
1 / 47	1 / 43																		
Kalfskotelet	Kotelet																		
1 / 45	1 / 32																		
Kalfsschnitzel	Kozaken Salade																		
1 / 46	1 / 48																		
Kalfsvlees	Kutteln gekocht																		
		0.00 €/kg																	
		0.00 €																	
Vlees / Worst Afdeling: PLU:	1 K	<b>Kaassalade</b> Kalfskotelet Kalfsschnitzel																	

A	B	C	D	E	F	G	7	8	9	
H	I	J	K	L	M	N	4	5	6	
O	P	Q	R	S	T	U	1	2	3	
V	W	X	Y	Z	-	0	00	C	*	

Voorbeeld:

Het zoeken begint met het begin van het woord van de naam van het artikel. De gevonden artikelen worden alfabetisch gerangschikt in directe keuzetoetsen weergegeven en kunnen daardoor direct worden geselecteerd.



## De aanduiding

### dit ziet de verkoper

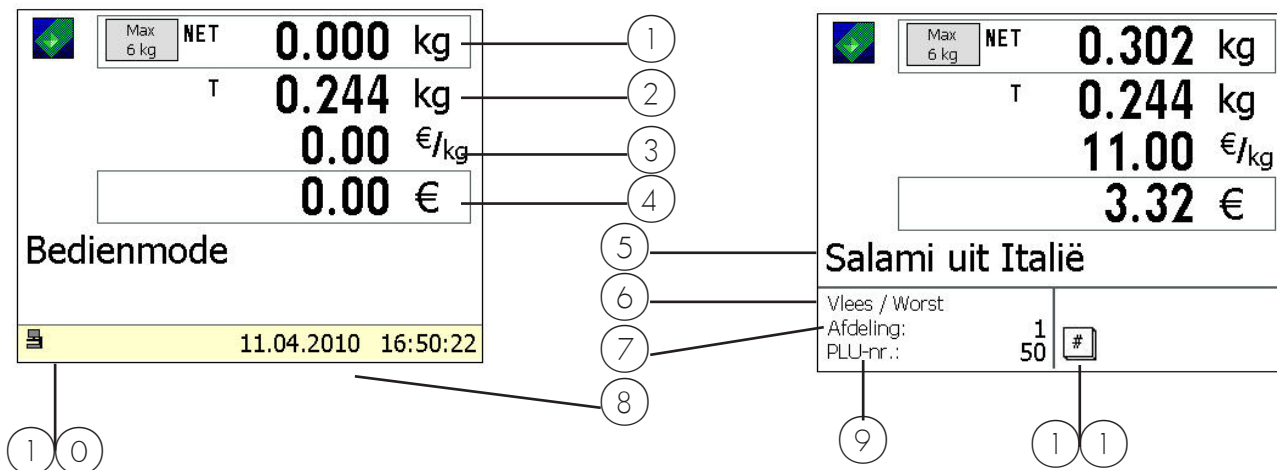

### dit ziet de klant

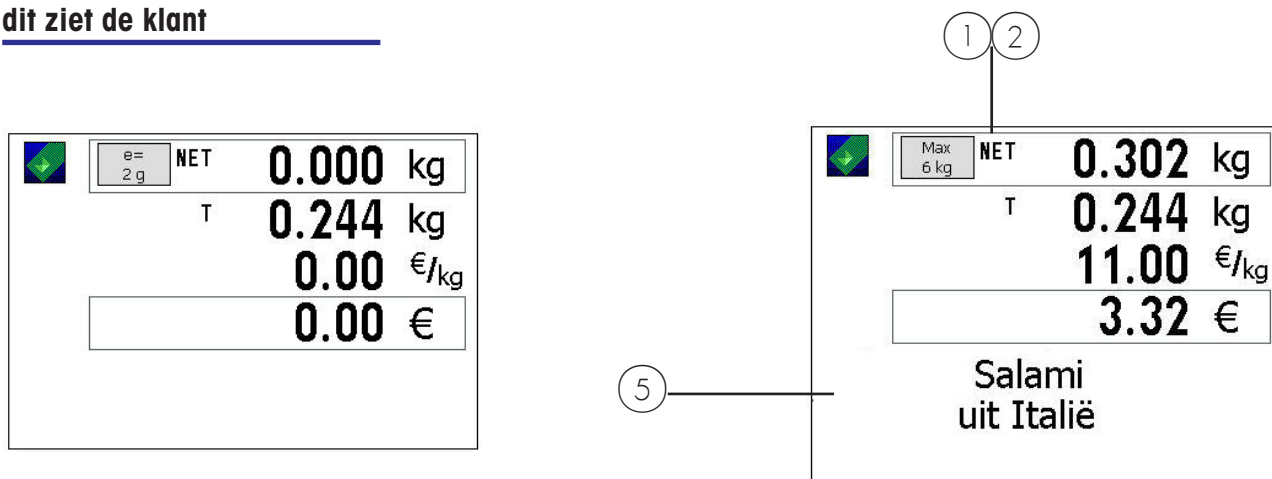

① Nettogewicht

② Tarra

③ Basisprijs

④ Bedrag

⑤ PLU-Tekst

⑥ Artikelgroep

⑦ Afdeling

⑧ Datum/tijd

⑨ PLU-Nr.

①① Afdelingsstatus (Icons)

①① Aanwijzingssymbool

①② Netto-aanduiding

**Betekenis van de aangegeven Icon's:**



- er is geen bediening door dezelfde persoon geconfigureerd
- Operators worden lokaal aangemeld (Icon zonder netwerkverbinding)
- Bediening door dezelfde persoon kan in menu 812 worden geconfigureerd.



- Bediening door dezelfde persoon is geconfigureerd / Door dezelfde persoon bediende groep 1
- Server voor bediening door dezelfde persoon is actief (rechter Icon)
- Bediening door dezelfde persoon actief (Icons met netwerkverbinding)



- Bediening door dezelfde persoon is geconfigureerd / Door dezelfde persoon bediende groep 1
- Server voor bediening door dezelfde persoon functioneert niet (rechter Icon van kruis voorzien)
- Bediening door dezelfde persoon functioneert niet en gaat bij de volgende boeking naar lokaal



- Bediening door dezelfde persoon is geconfigureerd / Door dezelfde persoon bediende groep 1
- Server voor bediening door dezelfde persoon functioneert niet (rechter Icon van kruis voorzien)
- Bediening door dezelfde persoon functioneert niet -> Bediening lokaal actief (Icons zonder netwerkverbinding)
- Operator moet lokaal zijn aangemeld!



- Bediening door dezelfde persoon is geconfigureerd / Door dezelfde persoon bediende groep 1
- Server voor bediening door dezelfde persoon is actief (rechter Icon)
- Bediening door zelfde persoon is niet actief -> Bediening lokaal actief (Icons zonder netwerkverbinding)
- Operators zijn nu nog lokaal aangemeld
- door opnieuw starten van de bedieningsapplicatie (2 x **MODE** - toets) wordt de bediening door dezelfde persoon weer geactiveerd.



- Indicator voor fouten
  - Informatie oproepen met de **INFO** - toets
- bijv.:

**WAARSCHUWING:**  
 Doorbedien-Server niet bereikbaar  
 Tijdelijk op lokale server aangemeldt



- Datatransfer werkt
- naar de TAF-server
- naar de server voor bediening door dezelfde persoon

## Algemeen

---

### Info betreffende de volgende mogelijke toets

---



De bediening van de info-toets is op elk tijdstip mogelijk.

- Met de info-toets kunnen de volgende logische bedieningsstappen worden aangegeven.
- Functietoetsen bedienen

### Print van de codefuncties en programmaversies

---



Informaties betreffende applicaties en de software

- Op code-toets drukken
- Op ster-toets drukken
- Na het printen gaat de weegschaal weer naar de verkoopmode toe



Afdruk vindt plaats

### Opvragen van de verkopers - opslag

---



Informaties betreffende de bezette verkoop-opslag

- Op code-toets drukken
- Op info-toets drukken
- Op code-toets drukken



Aanduiding van de bezette verkoperopslag



Terug naar de verkoopmode

### Contrast van de aanduiding instellen

CODE

+ of -

1 + of -

2 + of -

☞ Contrast van de aanduiding aanpassen aan de invloeden van de omgeving.

- Op codetoets drukken
- Op plus- of mintoets drukken
- Op plus- of mintoets drukken
- Op plus- of mintoets drukken



Contrast aan beide zijden instellen. Contrast voor verkoperzijde instellen. Contrast voor klantzijde instellen.

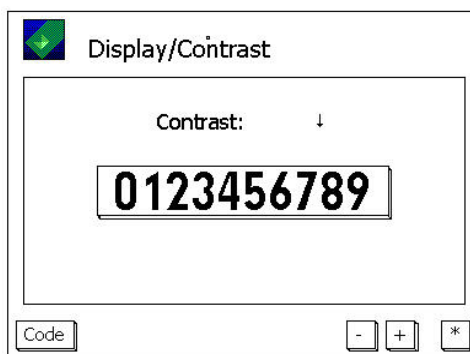

\*

- Stertoets indrukken



Opslaan van de instelling, en terug naar de uitverkoopmode.











### Meelopende bon

Min	0.320 kg	
100 g		
	0.000 kg	
	99.99 €/kg	
	32.00 €	
Roastbeef	0.720 kg	8.64
Plus Handeingabe		12.50
Landjäger		13.00
Minus Handeingabe		-0.25
Hackfleisch-Rind aus eigener	0.320 kg	32.00
<b>V1</b>	<b>6 Posten</b>	<b>106.39</b>







Aanduiding van de actuele boekingen van een verkoper.









### Prioriteitsafdeling wijzingen

		Plu's uit een andere afdeling gebruiken.	
	<ul style="list-style-type: none"><li>• Op codetoets drukken</li></ul>		
	<ul style="list-style-type: none"><li>• Pijltoets</li></ul>		
tot			
	<ul style="list-style-type: none"><li>• Stertoets</li></ul>		Kiezen
bijv. 	<ul style="list-style-type: none"><li>• Nummer van de nieuwe afdeling invoeren</li></ul>		Afdeling moet aanwezig zijn.
	<ul style="list-style-type: none"><li>• Stertoets</li></ul>		Bevestigen

### Prioriteitsprijs

		Toets tweede prijs van alle Plu's gebruiken.	
	<ul style="list-style-type: none"><li>• Op codetoets drukken</li></ul>		
	<ul style="list-style-type: none"><li>• Op toets tweede prijs drukken</li></ul>		Speciale functietoets actief
		Terugschakeling naar Plu-prijs 1 met dezelfde toetsvolgorde	

### Snelle bediening

		Boeking worden zonder het indrukken van een verkopertoets geboekt.		PLU invoer alleen via de vaste PLU-toetsen
	<ul style="list-style-type: none"><li>• Op codetoets drukken</li></ul>			
	<ul style="list-style-type: none"><li>• Op vaste toets van Plu drukken</li></ul>			Assistentie voor verkoper in de aanduiding.
	<ul style="list-style-type: none"><li>• Verkopertoets selecteren</li></ul>			Alleen deze verkopertoets is actief
		Terugschakeling naar normale uitverkoop met dezelfde toetsvolgorde		



### Omschakelen naar een andere applicatie

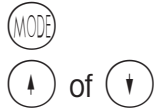

- Modetoets indrukken
- Pijltoetsen



Menu selecteren



- Op sterfoets drukken

Selectie bevestigen.

### Datum en tijd instellen



- Modetoets indrukken

Mode-menu wordt aangegeven.



- Pijltoetsen

Aanmelding selecteren

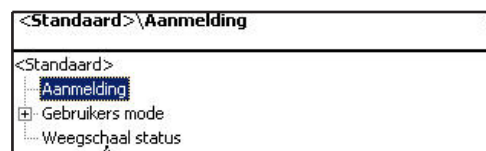

- Op sterfoets drukken

Selectie bevestigen.

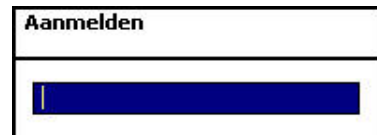

- Nummer invoeren



- Op sterfoets drukken

Invoer bevestigen.

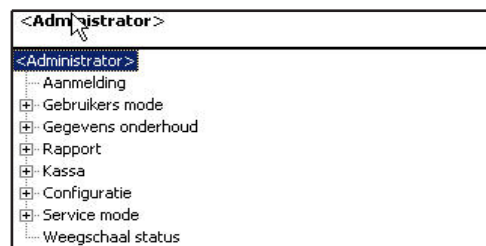

- Nummer invoeren

Menunummer



- Op sterfoets drukken

Invoer bevestigen.

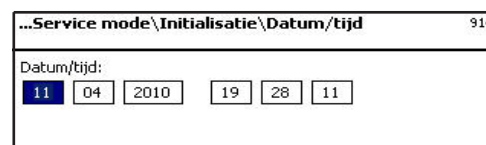

Met de of pijltoets naar het volgende veld gaan.



- Op sterfoets drukken

Invoer bevestigen.

# Bediening

## Gewicht- en stuks-Plu's

### Gewicht of stuks-Plu met Plu-directtoets



- Weegmateriaal op de weegplaat leggen
- Plu-nummer invoeren
- Boeken met uw verkopertoets
- andere boekingen



alleen bij gewicht-Plu

### Gewicht of stuks-Plu met Plu-directtoets



- Weegmateriaal op de weegplaat leggen
- Plu-directtoets indrukken
- Boeken met uw verkopertoets
- andere boekingen



alleen bij gewicht-Plu



Direktoets aangelegd

### Gewicht-Plu met vrije basisprijsinvoer (configureerbaar)

of

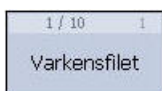

- Weegmateriaal op de weegplaat leggen
- Plu-nummer invoeren
- Plu-directtoets indrukken
- Begin van de nieuwe basisprijsinvoer
- nieuwe basisprijs invoeren
- Boeken met uw verkopertoets
- andere boekingen



Functietoets geconfigureerd en geactiveerd.



Plu vrijgegeven voor een basisprijswijziging.

**(in gegevensonderhoud)**

### Weegschaal-Plu met handmatige invoer van het gewicht (verkoop grote hoeveelheden)

- of
- 
    - Plu-nummer invoeren
  - 
    - Plu-directe toets
  - 
    - Begin van de gewichtsinvoer  Speciale functietoets geconfigureerd
  - 
    - nieuw gewicht invoeren
  - 
    - Boeken met uw verkopertoets
    - andere boekingen

### Gewicht- of stuk-Plu uit een andere afdeling



- 
  - Weegmateriaal op de weegplaat leggen  alleen bij gewicht-Plu
  - Afdelingstoets  Speciale functietoets
- 
  - Plu-nummer invoeren
- 
  - Plu-nummer invoeren
- 
  - Toets voor afdelingssomschakeling  Speciale functietoets
- bijv. 

  - nieuwe afdelingssom invoeren
- 
  - Boeken met uw verkopertoets
  - andere boekingen

## Gewicht- of stuks-Plu met competentietekst

of





- Weegmateriaal op de weegplaat leggen  alleen bij gewicht-Plu
- Plu-nummer invoeren
- Plu-directtoets
- Aanduiding van de Plu competentietekst  competentietekst ingevoerd
- Boeken met uw verkopertoets  Competentietekst wordt geprint
- andere boekingen

## Gewicht- en stuks-Plu met toegewezen tweede prijs



of



- Weegmateriaal op de weegplaat leggen  alleen bij gewicht-Plu
- Tweede prijs van de Plu oproepen  Tweede prijs ingevoerd en toets geactiveerd en voor deze Plu vrijgegeven.
- Plu-nummer invoeren
- Plu-directtoets
- Boeken met uw verkopertoets
- andere boekingen

## Gewicht- en stuks-Plu selecteren met de SHIFT-toets



- Weegmateriaal op de weegplaat leggen
- Tweede gebruik van de Plu-directtoetsen oproepen  SHIFT-toets geactiveerd
- Plu-directtoets
- Boeken met uw verkopertoets
- andere boekingen

## Stuk-plu vermenigvuldiging



of



bijv.: 



- Plu-nummer invoeren
- Plu-directtoets
- Toets voor vermenigvuldigen
- Vermenigvuldigingsfactor  max. 99 invoeren
- Boeken met uw verkopertoets
- andere boekingen

## Bediening

### met vrije invoer

#### Weging met basisprijsopgave

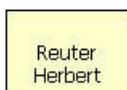

- Weegmateriaal op de weegplaat leggen
- Begin van basisprijsinvoer
- nieuwe basisprijs invoeren
- Boeken met uw verkopertoets
- andere boekingen



Functietoets actief

#### Weging met toewijzing aan een artikelgroep



bijv.

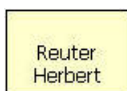

- Weegmateriaal op de weegplaat leggen
- Begin van basisprijsinvoer
- nieuwe basisprijs invoeren
- Begin van de invoer van artikelgroepen
- Nummer van de artikelgroep invoeren
- Boeken met uw verkopertoets
- andere boekingen



Functietoets actief

### Handmatige + of -

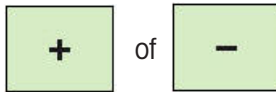

of



- Begin van de handinvoer
- nieuwe basisprijs invoeren
- Boeken met uw verkopertoets
- andere boekingen



Functietoets actief

### Handmatige invoer + of - met vermenigvuldiging

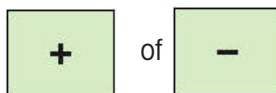

of



bijv.:



- Begin van de handinvoer
- nieuwe basisprijs invoeren
- toets voor vermenigvuldigen
- Vermenigvuldigingsfactor invoeren
- Boeken met uw verkopertoets
- andere boekingen



Functietoets actief



max. 99

# Klantenbonnen

## Vervaardiging

### Klant - tussensom (subtotaal aangeven en printen)



- Pijl naar beneden



- Uw verkopertoets



- Uw verkopertoets
- andere boekingen



**"KLANTENBON OP AFDELING AFGESTEMD"**

niet actief.



Aanduiding subtotaal



Subtotaal op bon

### Klant - tussensom (totaal aangeven en printen)



- toets voor klant totaal



- Pijl naar beneden



- Klantenbon opstellen met uw verkopertoets



Doorkiezen, aanduiding van alle eind-sommen

### Klant-eindsom met retouргeldrekening



- Toets wisselgeld



Functietoets actief



- Wisselgeldrekening opstellen met uw verkopertoets

bijv. 1 2 0 0



- Klantenbon opstellen met uw verkopertoets



## Klanttotaalsom met toeslag resp. korting

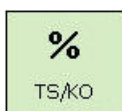

bijv. (1) (2) (0) (0)



☞ Om een toeslag/korting op een eindsom mogelijk te maken, moet die in het menu »46« worden geconfigureerd.

- Toets wisselgeld ☞ Functietoets actief
- Pijl naar beneden ☞ Controle van uw eindsom
- Toeslag resp. korting-directtoets ☞ Toeslag resp. korting in procenten (%), of absoluut (€) aangelegd.
- Wisselgeldrekening opstellen met uw verkopertoets
- Geld voor klant invoeren
- Klantenbon printen

## Klantenbon herhaling



of



(1) (2) (3)



- Bonherhalingstoets ☞ Print van de laatste bon.
- Toets voor klantfotaal
- toets vrije invoer
- laatst gemaakte bon wordt aangegeven
- Bonnummer invoeren
- geselecteerde bon wordt aangegeven
- Print van de geselecteerde klantenbon

### Klantenbon opnieuw openen



- toets voor klant totaal



- toets vrije invoer
- laatst gemaakte bon wordt aangegeven

of



- Bonnummer invoeren
- geselecteerde bon wordt aangegeven



- Bon wordt weer geopend
- andere boekingen konden worden gedaan.

# Tarra

## Soorten en gebruik

### Tarraprint op de klantenbon (meervoudige tarra)



 De tarra wordt op de klantenbon geprint, en met een "T" gekenmerkt.

Meervoudige tarra betekent, dat bij het meerdere keren omhoog tarreren (door tarratoets), bij de tarraprint op de klantenbon de tarrawaarden van de afzonderlijke boekingen worden weergegeven.

Voorbeeld:    Gewicht 0.100 kg plaatsen, tarreren    --> tarra-aanduiding 0.100 kg  
                   Gewicht 1.000 kg plaatsen, artikel boeken    --> tarraprint 0.100 kg  
                   niet ontlasten !  
                   Gewicht 0,200 kg plaatsen, tarreren    --> tarra-aanduiding 1.300 kg  
                   Gewicht 2.000 kg plaatsen, artikel boeken    --> tarraprint 0,200 kg  
                   enz.





### Tarracompensatie van een lege bak

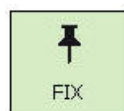
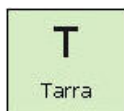

- Lege bak op weegplaat zetten  Gewichts-aanduiding op nul
- Tarratoets indrukken
- Gevulde bak op weegplaat zetten
- Plu selecteren of basisprijs invoeren
- Boeken met uw verkoper-toets  Tarra wordt gewist, zodra geboekt en de weegschaal wordt ontlast.

### Tarafxiering voor een aantal boekingen



- Lege bak op weegplaat zetten  Gewichts-aanduiding op nul
- Tarratoets indrukken
- Toets fix  Fixering van tarra op basisprijs, **FIX** in der aanduiding.
- Boekingen  Tarra en basisprijs worden bij het ontlasten niet gewist.
- Toets fix  Fixering van tarra en basisprijs, wordt opgeheven.

## Handmatig ingevoerde tarra



- Toets voor handmatige invoer van tarra



- Begin van handmatige invoer van tarra



Op deling van de weegschaal wachten (1g, 2g of 5g)

bijv. (1) (2) (0)

- Tarrawaarde in gram invoeren



Tarra- en nettogewichtswaarde worden aangegeven.

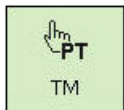

- Bevestiging van de invoer van tarra



Tarra wordt gewist, zodra geboekt en de weegschaal wordt ontlast.

- Gevulde bak op weegplaat zetten



- **Boeken met uw verkoper-toets**



Tarrafixering mogelijk

## Tarraopslag

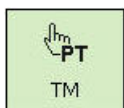

- Toets voor handmatige invoer van tarra



In het gegevensonderhoud aangelegd

bijv. (1)

- Tarraopslag nr. 1 oproepen



Tarra wordt gewist, zodra geboekt en de weegschaal wordt ontlast.

- Boeking



Tarrafixering mogelijk

## Tarra directtoets



- Tarra directtoets (bijv 200g)



Direktoets geïnstal-  
leerd



Tarra- en nettoge-  
wichtswaarde worden  
aangegeven.

- Boeking



Tarra wordt gewist,  
zodra geboekt en de  
weegschaal wordt  
ontlast.



Tarrafixering mogelijk

## Verkopertarra

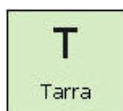

- Lege bak op weegplaat zetten

- Tarratoets indrukken



Gewichtsaanduiding  
op nul

- Toewijzen aan uw verkoper-  
toets



Tarra- en nettoge-  
wichtswaarde worden  
aangegeven.

- Boeking



Tarra wordt gewist,  
zodra geboekt en de  
weegschaal wordt  
ontlast.

## Plu Tarra



Tarra die met een Plu is ver-  
bonden.  
Moet in het **gegevensonder-  
houd** ook worden aangelegd

# Verkoper

## Aan- en afmelden

### Afmelden van een verkopertoets



Bij de afmelding wordt de verkopertoets weer vrij gegeven.

CODE

- Op codetoets drukken

bijv. 1 2

- Verkopernummer invoeren



Bij V1 de 1;

V..

- Op af te melden verkopertoets drukken

bij V2 de 2, enz.

### kort afmelden van een verkopertoets



Bij de korte afmelding blijft de verkopertoets opgeslagen, tot zich een verkoper weer aanmeldt.

CODE

- Op codetoets drukken

V..

- Af te melden verkopertoets

### Aanmelden van een verkopertoets



Bij de afmelding wordt de verkoper zijn persoonlijke verkopertoets toegewezen.

CODE

- Op codetoets drukken

bijv. 1 2

- Verkopernummer invoeren



Bij V1 de 1;

V..

- Selecteer een verkopertoets



bij V2 de 2, enz.

V..

- Voor de bevestiging drukt u op de voorgestelde toets

Wanneer de geselecteerde toets al bezet is, stelt de weegschaal een vrije verkopertoets voor.

## Correctie

### Soorten en gebruik

#### Correctie van de laatste post

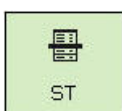
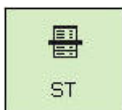

- Correctietoets indrukken



Alle boekingen worden aangegeven. De laatste geboekte post is gemarkeerd.

- Uw verkopertoets

- Correctietoets opnieuw indrukken



Gemarkeerde post wordt gewist en op de klantenbon als gewist aangegeven.

- Verdere boekingen of klantenbon verrichten of aanmaken

#### Correctie van een eerdere post

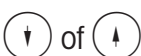

- Correctietoets indrukken



Alle boekingen worden aangegeven.

- Uw verkopertoets

- Met de pijltoetsen post selecteren



Post wordt gemarkeerd

- Correctietoets opnieuw indrukken



Gemarkeerde post wordt gewist en op de klantenbon als gewist aangegeven.

- Verdere boekingen of klantenbon verrichten of aanmaken

## Correctie van een klantenbon



De correctie van een klantenbon wordt via eigen menu uitgevoerd.



- op correctietoets drukken

Boncorrectie

Code nummer ingeven

Code \*

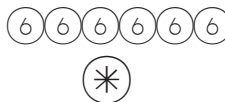

- Nummer invoeren
- Op sterotoets drukken



Invoer bevestigen.

Boncorrectie

Bonnummer: 0

Bondatum: 11.04.2010

Code \*

- Bonnummer invoeren



Nummer van de bon die u wilt corrigeren.

- Stertoets indrukken

Boncorrectie

Bonnummer: 1

Bondatum: 11.04.2010

#1	11.04.2010	21:07:48
Afdeling: 1	Schaal: 1	V2
Totaal	2 Posten	22.89

Code ST

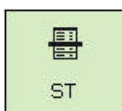

- op correctietoets drukken



Aanduiding van de bon;

Meldingen:

**Bon wordt gecorrigeerd**

**Bon is gecorrigeerd**

Print van de geannuleerde bon.

Volgende bon corrigeren, of met de

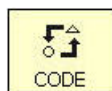

-toets terug naar de bedieningsmode.



## Optie kassa

### Begripsverklaring

<b>Bestelbon</b>	De bestelbon is een bewijs voor de bestelling van een klant. De bestelbon wordt bij de gecommisioneerde artikelen gelegd
<b>Artikelbon</b>	Niet afgerekende bon met alle boekingen, ook uit alle verschillende afdelingen.
<b>Klantenbon</b>	Aanduiding voor een artikelbon/bestelbon die afgerekend is.
<b>Klantnummer</b>	Nummer dat de klant gedurende de gehele bediening houdt.
<b>Toeslag/korting</b>	Procentuele/absolute toeslag/korting op artikelen (bijv. speciale verpakking) en totaal (bijv. leveringsservice).
<b>Korting in natura</b>	Een geboekt artikel wordt als toegift overgeboekt, de prijs wordt op nul gezet. De boeking wordt op de bon met korting in natura aangegeven en heeft een minimumprijs.
<b>Betalingsmiddelen</b>	Toewijzing van verschillende betalingsmogelijkheden bijv. kaart, cheque, contact, met vreemde valuta enz.
<b>Verplichte restitutie van geld</b>	De kassabon kan alleen met functie restitutie van geld worden gebruikt. De invoer van het betreffende geld van de klant is verplicht.
<b>Tweede prijs</b>	Tweede prijs voor een PLU; en/of andere BTW-percentages.
<b>Kassalade</b>	Opent bij (JA): Kassa-, nul, reservering- en artikelbonnen (alle financiële gegevens) Blijft gesloten bij (NEE): Reserverings-, artikelen, geen kassa- en geen nulbonnen (dus geen financiële gegevens).
<b>Ladebeperking</b>	Boekingen zijn alleen bij gesloten kassalade mogelijk.

# Kassa

## Gebruikte speciale functietoetsen

### Kassafuncties



Vaste toets voor toeslag/korting (Aantal 0 .. 99)  
(bijv. speciale verpakking, leveringservice, etc.)

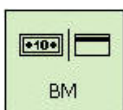

Vaste toets voor betalingsmiddel (Aantal 0 .. 99)  
(bijv. cheque, kaart, vreemde valuta, restaurantbon etc.)



Vaste toets voor tweede prijs, omschakeling in houd / buiten huis  
(Verschillende prijzen resp. BTW-percentages)



Vaste toets voor korting in natura



Vaste toets voor reservering





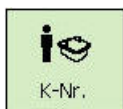



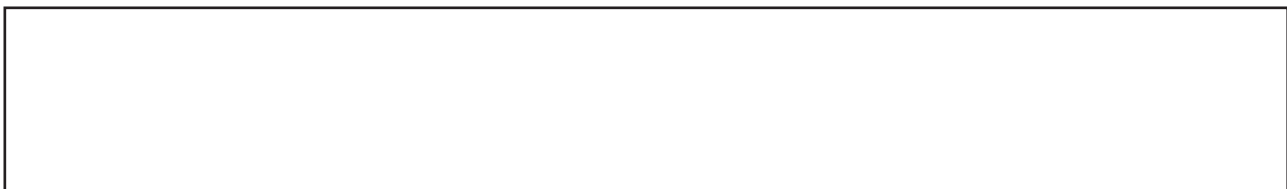



































Vaste toets voor de artikelbon















Vaste toets voor het klantnummer (alleen actief bij automatische en handmatige artikelbon)



## De kassamode



























	Min 40 g	<b>0.000</b> kg	 Papier  FIX  Zoek  ST  2. prijs					
		<b>0.00</b> €/kg	 Tarra  TM  W-Bon  Bestelling  K-Nr.					
		<b>0.00</b> €	 Afdeling  Arbit.entry  Wisselgeld  BM  PB					
<b>Kassa</b>			   EC   Payback 					
 1		11.04.2010 22:12:01						
 1	 2	 3	 4	 Vx	 MODE	 CODE	 INFO	 X
Varkensfilet	Runderfilet	Leverworst	Kaassalade		7	8	9	-
 5	 6	 7	 8					
Edammer uit Holland	Leerdammer	Bergkaas	Goudse					
 9	 10	 11		 I PLU	4	5	6	+
Carne de Vitela	Kalfsvlees	Salami uit Italië						
				 II PLU	1	2	3	
				 III PLU	0	00	C	*

 Uitgebreide functietoetsen

 Papier	 FIX	 Retour	 Kopie bon	 Voorraad
 Tarra	 TM	>0< icon" data-bbox="271 729 328 756"/> Nulstellen		
 Afdeling	 Arbit.entry			
				

 terug

## Funcietoetsen

 Papier	Papier transport	 BM	Betalingsmiddel toets
 FIX	Prijs- en tarraconstant toets	 Nulstellen	Nulsteltoets
 Zoek	Match-Code aanduiding		Bladtoets (naar omhoog)
 ST	Correctietoets		Bladtoets (naar omlaag)
 2. prijs	Toets tweede prijs		Andere functietoetsen
 Tarra	Tarra-toets	 Retour	Toets boncorrectie
 TM	Tarramanual-toets	 Kopie bon	Bonherhaling
 W-Bon	Toets artikelbon	 Voorraad	Voorraadtoets
 Bestelling	Toets bestelbon	 Nulstellen	Nulsteltoets
 K-Nr.	Toets nummer winkelmandje (Korfnummer)		Terugtoets
 Afdeling	Afdelingstoets	 Vastgewicht	Toets vast gewicht
 Arbit.entry	Toets voor vrije invoer	 Art.groep	Toets artikelgroep
 Wisselgeld	Toets wisselgeld	 TS/KO	Toets toeslag/korting

# Kassa

## Kassafuncties

### Kassa selecteren

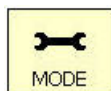

- Mode-toets indrukken

### Maak een keuze

Kassa	Gegevensonderhoud/ Configuratie
Verpakken	Rapport
	Artikel onderhoud
	Preset configuratie



- Toets KASSA indrukken

## Kassafuncties

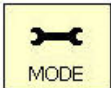

- Mode-toets indrukken

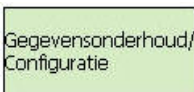

- Toets indrukken

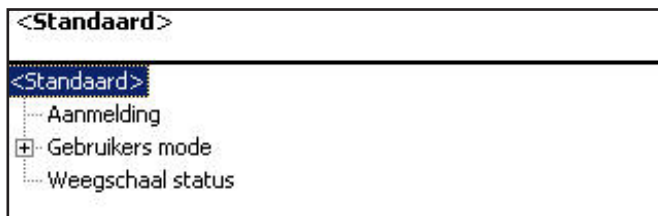

①

- Toets indrukken

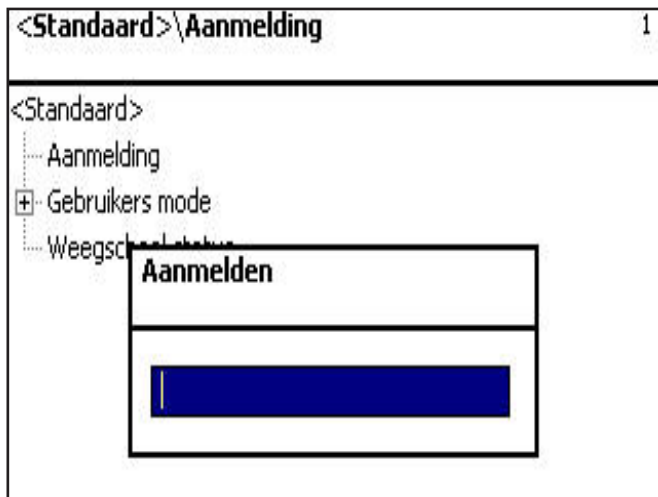

⑦ \*

- Toets 7 en \* indrukken



Codenummer invoeren en met de \* -toets , bevestigen.

⑦ 1 \*

- Toets 7 en 1 indrukken

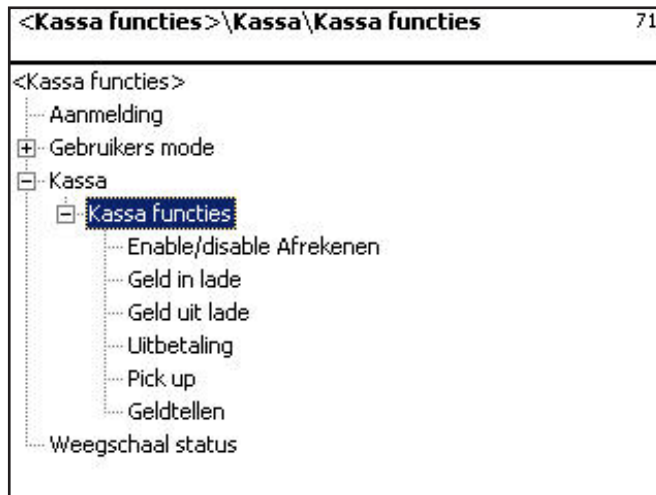

### Kassafuncties

### Kassa Aan/Uit

### Inkomsten

### Uitgaven

### Kasgeld

### Aflevering

### Kassa-afrekening

- Kassa AAN/UIT
- Acceptatie zonder artikelen
- Geld uit kassa
- Wisselgeld in de kassa
- Teveel geld uit kassa halen
- Geldafrekening van deze kassa

**Kassa Aan/Uit**



Menu-nummer **711**

<b>VRAAG</b>	711
Afrekenen blokeren? [MODE][*]	



**(MODE)** Toets = Kassa-status handhaven



**(\*)** - Toets = Kassa aan/uit

**Inkomsten**



Menu-nummer **712**

<b>...Kassa \Kassa functies \Geld in lade</b>	712
Geld in lade bedrag: <input type="text" value="0.00"/> €	
Referentie: <input type="text"/>	



Invoer van buitengewone ontvangst.



Bevestiging van de invoer met de **(\*)** - toets, printen van een bewijs



## Uitgaven

...Kassa\Kassa functies\Geld uit lade		713
Kassalade moet geblokkeerd worden.:		
	0.00	€
Referentie:		
<input type="text"/>		



Menu-nummer **713**



Invoer van buitengewone uitvoer.



Bevestiging van de invoer met de  -toets, printen van een bewijs.

## Kasgeld

...Kassa\Kassa functies\Uitbetaling		714
Uitbetalingsbedrag:		
	0.00	€



Menu-nummer **714**



Invoer van het kasgeld.



Bevestiging van de invoer met de  -toets, printen van een bewijs.

## Geldaflevering

Pick up		715
Gegevens 1		
0	Euro	0.00 €
98	Payback points	0 Pts



Menu-nummer **715**



Invoer van het uit de kassa gehaalde contant geld.



Bevestiging van de invoer met de  -toets, printen van een bewijs.

**Kassa-afrekening**

<b>VRAAG</b>	716
Zijn alle correctie geregistreerd?	

 Menu-nummer **716**

  Toets = terug

 Toets = bevesti-  
gen



<b>VRAAG</b>	716
Zit er genoeg papier in de printer? [MODE][*]	

  Toets = terug

 Toets = bevesti-  
gen

Geldtellen			
Gegeven			
0	Euro	<input type="text" value="0.00"/>	€
98	Payback points	<input type="text" value="0"/>	Pts
99	EC	<input type="text" value="0.00"/>	EC

 Invoer van het aan-  
wezige contant geld  
voor elk geïnstalleerd  
betalingsmiddel.

 Bevestiging van de  
invoer met de  -  
toets

<b>VRAAG</b>
Alle ingegeven bedragen zijn correct ? [MODE][*]

  Toets = terug

 Toets = bevesti-  
gen

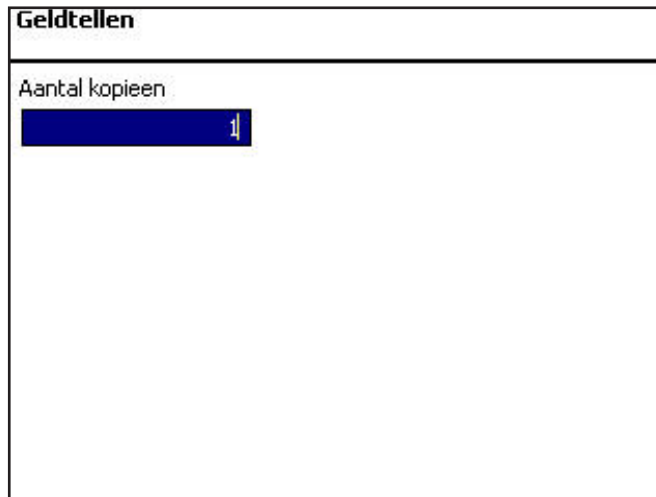

Invoer van de kopieën van de kassa-afrekening.

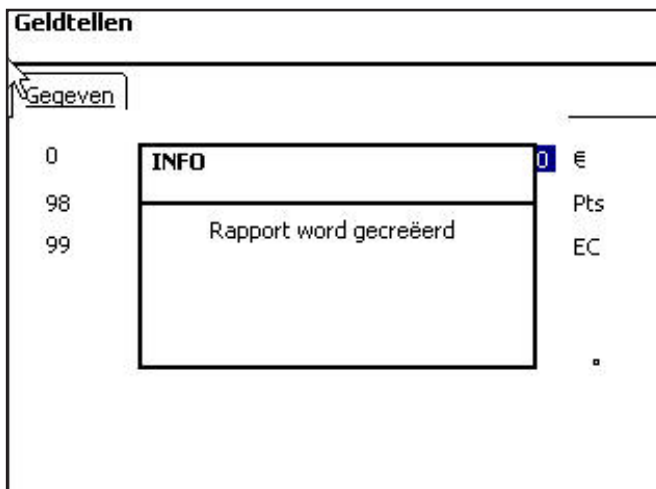

Bevestiging van de invoer met de  -toets.

Print van de kassa-afrekening.  
Wissen van de geldomzet van deze kassa.



Print van de kassa-afrekening. Wissen van de geldomzet van deze kassa.

# Kassa

## Kassaverslag

### Kassaverslagen

#### Eindomzet



Menu-nummer **7212**

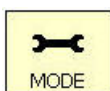

- Mode-toets indrukken



- Toets indrukken



menu wordt aangegeven.



- 2 x toets 7 en \* indrukken



Codenummer invoeren en met de -toets , bevestigen.



Invoer van de omzetniveaus.



Bevestiging van de invoer met de -toets.



Bevestiging met de  - toets.



Eindomzetverslag wordt geprint.

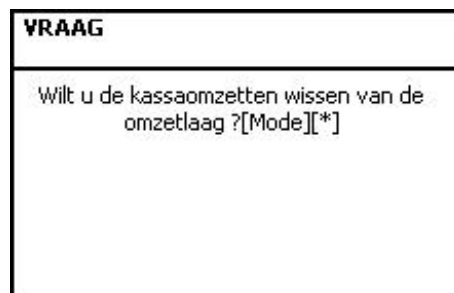

  Toets = terug zonder te wissen

Bevestiging met de  - toets.

Wissen betekent, dat alle geldomzetgeheugens op dit omzethniveau worden gewist, behalve het GRAND TOTAL geheugen.

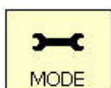

- Mode-toets indrukken

 Terug naar de menu's

**Tussenomzetten**



Menu-nummer **7211**

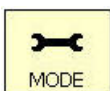

- Mode-toets indrukken

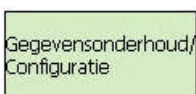

- Toetsindrukken

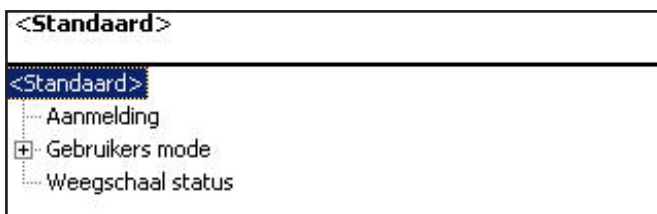

①

- Toets indrukken

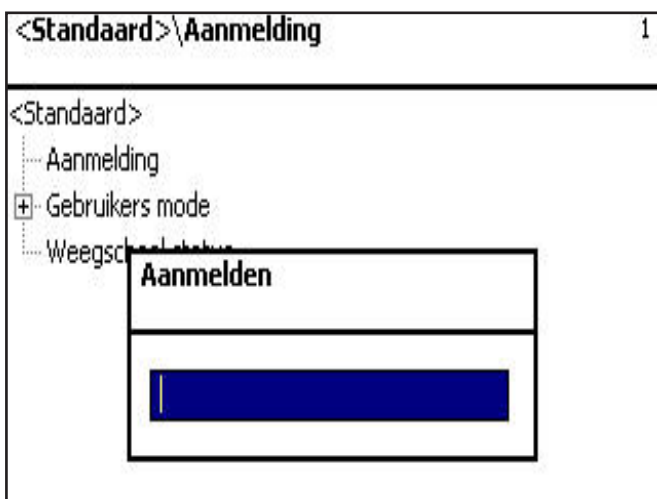

7 7 \*

- 2 x toets 7 en \* indrukken



Codenummer invoeren en met de \* -toets , bevestigen.

7 2 1 1

- Toetsen indrukken

\*

- Toets indrukken

...Financieel rapport \ Tussenomzet 7211

Omzetniveaus

Omzetniveau

1|

☞ Invoer van omzetniveaus

☞ Bevestiging van de invoer met de \* - toets.

...Financieel rapport \ Tussenomzet 7211

Financieel rapport

alle kassa's:

van kassa: tot kassa:

Met [\*] word het rapport gecreëerd en afgedrukt

☞ Alle kassa's zonder invoer van/tot.

☞ Bevestiging van de invoer met de \* - toets.

INFO

Kassa nummer niet geldig

☞ Tussenomzetverslag wordt geprint.

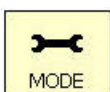

- Mode-toets indrukken

☞ Terug naar de menu's

# Instappen in het menu

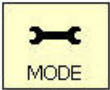

Gegevensonderhoud/  
Configuratie



## Kassabestand

Menu-nummer **722**

1

- Toets indrukken

...Kassa\Financiële rapporten\Kassabestand 722

Kassa bestand

alle kassa's:

van kassa:  tot kassa:

Met [\*] word het rapport gecreëerd en afgedrukt

Alle kassa's zonder invoer van/tot.

Bevestiging van de invoer met de \* - toets.

...Kassa\Financiële rapporten\Kassabestand 722

Kassa bestand

alle kassa's:

Met [\*] word het rapport gecreëerd en afgedrukt

Bevestiging met de \* - toets.

INFO

Rapport word gecreëerd

Kassabestand wordt geprint.

MODE

- Mode-toets indrukken



# Instappen in het menu

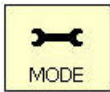

Gegevensonderhoud/  
Configuratie



## Groot totaal



Menu-nummer **723**



- Toets indrukken

...Kassa\Financiële rapporten\Groot totaal 723

Groot totaal

alle kassa's:

van kassa:  tot kassa:

Met [\*] word het rapport gecreëerd en afgedrukt



Alle kassa's zonder invoer van/tot.



Bevestiging van de invoer met de - toets.

...Kassa\Financiële rapporten\Groot totaal 723

Groot totaal

alle kassa's:

Met [\*] word het rapport gecreëerd en afgedrukt



Bevestiging met de - toets.

**INFO**

Rapport word gecreëerd



Grand Total wordt geprint.



- Mode-toets indrukken

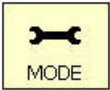

Gegevensonderhoud/  
Configuratie

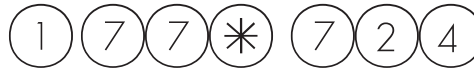

**Artikelbonnen**



Menu-nummer **724**



- Toets indrukken

**Artikelbonnen overzichten**

**Artikelbonnen wissen**

**Artikelbonnen overzichten**



- Toets indrukken



Print van de lijst met de - toets,

**Artikelbonnen wissen**



- Toets indrukken

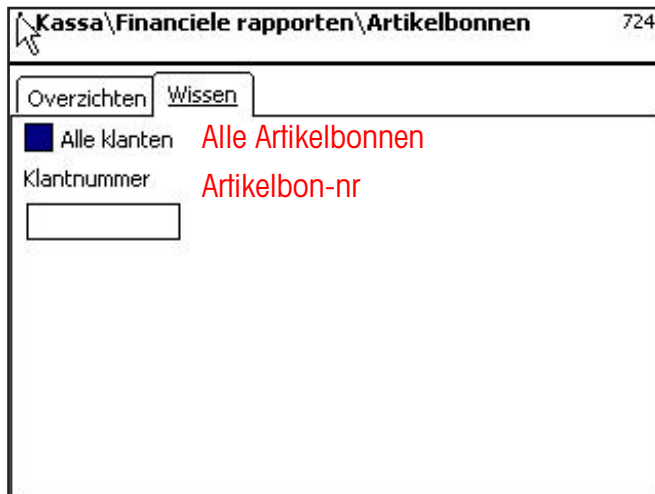

Invoer van de te-wissen artikelbonnen.



Print van de lijst met de - toets.

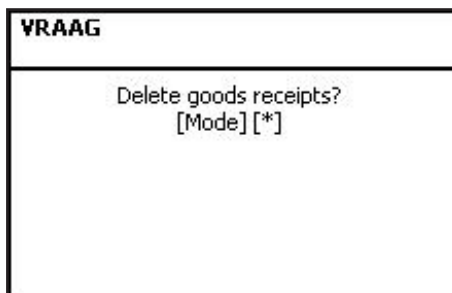

Bevestiging van de invoer met de - toets.

Wissen betekent, dat alle artikelgegevens worden gecorrigeerd.

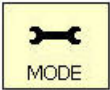

Gegevensonderhoud/  
Configuratie

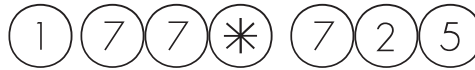

**Bestelbonnen**

Menu-nummer **725**

• Toets indrukken

**Bestelbonnen overzichten**

Selectie met de - toets

**Bestelbonnen wissen**

**Bestelbonnen overzichten**

• Toets indrukken



Aanduiding van alle nog niet afgerekende reserveringen

Print van de lijst met de - toets

**Bestelbonnen wissen**

• Toets indrukken

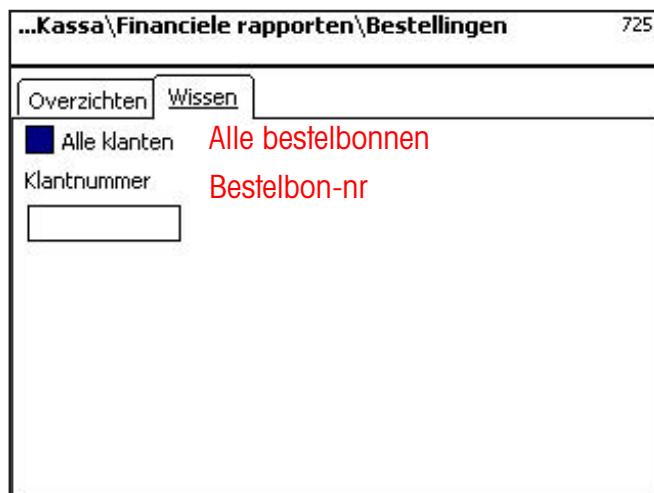

Invoer van de te-wissen bestelbonnen.

Print van de lijst met de - toets

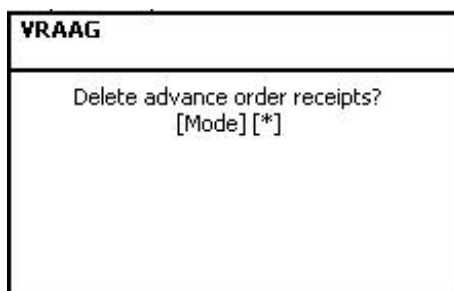

Bevestiging van de invoer met de - toets.

Wissen betekent, dat alle artikelgegevens worden gecorrigeerd.

# Kassa

## Bestellingen

### Bestelling openen; Bestelnummer automatisch



- Boekingen op hun verkoper-toets boeken

- Op bestellingstoets drukken



Er wordt automatisch een bestellingsnummer door het apparaat voorgesteld.

- Uw Verkopertoets



Bestelbon, om de gereserveerde artikelen te kenmerken wordt geprint.

### Bestelling openen; Bestelnummer handmatig



- Boekingen op uw verkoper-toets boeken

- Op bestellingstoets drukken

- Met cijferstoets nieuw Klantnr. invoeren



Bij klantnummer aangegeven, nieuw nummer invoeren.

- Uw verkopertoets



Bestelbon, om het bestelde artikel te kenmerken wordt geprint.

### Bestelling openen ; met aanbetaling



- Op bestellingstoets drukken



Er wordt automatisch een bestellingsnummer door het apparaat voorgesteld.

- Uw verkopertoets

- Aanbetalingsbedrag invoeren.

- Uw verkopertoets



Bestelbon, om bestelde artikelen te kenmerken en een klantenbon met de aanbetaling wordt geprint.

## Bestelling bewerken; Bestelnummer automatisch



- Boekingen op uw verkoper-  
toets boeken
- Bestellingstoets indrukken
- Uw verkopertoets



Bestelnummer wordt door het apparaat bepaald.



Een bestelbon met de boekingen erop wordt geprint.  
Talon wanneer geconfigureerd.

## Bestelling bewerken; Bestelnummer handmatig



- Boekingen op uw verkoper-  
toets boeken
- Bestellingstoets indrukken
- Met cijfertoetsen Bestelnummer invoeren
- Uw verkopertoets



Bekende Bestelnummer



Een bestelbon met de boekingen erop wordt geprint.  
Talon wanneer geconfigureerd.



Op deze wijze kunnen nog extra boekingen op een reservering worden geboekt.

## Bestelling annuleren



Bestelbonnen kunnen slechts in menu-optie "**Beoordeling / Correctiebon**" met het bonnummer worden geannuleerd (NIET MET HET ARTIKELBONNUMMER).  
Toegang alleen met codenummer.



# Kassa

## Artikelbon

### Artikelbon; Artikelbonnummer automatisch



V..



- Boekingen op uw verkoper-  
toets boeken  Er wordt automatisch  
een artikelbonnum-  
mer door het appa-  
raat voorgesteld.
- Artikelbontoets indrukken
- Uw verkopertoets  Artikelbon wordt ge-  
print.

### Artikelbon; Artikelbonnummer manueel



1 3 2

V..

- Boekingen op uw verkoper-  
toets boeken
  - Artikelbontoets indrukken
  - Met cijferoetsen nieuwe Arti-  
kelbonnr. invoeren  Bekende bestelbon-  
nummer.
  - Uw verkopertoets  Artikelbon wordt ge-  
print.
-  Op deze wijze kunnen nog extra boekingen op een  
artikelbon worden geboekt.

### Artikelbon annuleren

-  Artikelbonnen kunnen slechts in menu-optie  
**"Beoordeling / Correctiebon"** met het bonnummer worden gean-  
nuleerd (NIET MET HET ARTIKELBONNUMMER).  
Toegang alleen met codenummer.

# Kassa

## Kassabon

### Kassabon produceren

- Boekingen op uw verkopertoets boeken
- 
  - Klantfotaaltoets indrukken
- 
  - Pijl naar beneden toets  Kies bij meer dan 2 geïnstalleerde verkopertoetsen uw bon.
- 
  - Uw verkopertoets  Kassabestand wordt geprint.

### Kassabon tussensom; aanduiden en printen

- Boekingen op uw verkopertoets boeken
- 
  - Pijl naar beneden toets  Tussenbedragen van alle betrokken verkopers worden aangegeven.
- 
  - Uw verkopertoets  Tussensom van uw verkopertoets wordt aangegeven.
- 
  - Uw verkopertoets  Tussensom van uw verkopertoets wordt overgenomen.
  - Extra boekingen
- 
  - Klantfotaaltoets indrukken
- 
  - Uw verkopertoets  Kassabestand wordt geprint.

## Bestelbon afrekenen

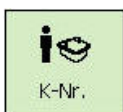

- Klantennummertoets indrukken



- Met cijferstoetsen Bestelbonnr. invoeren



Nummer van de af te rekenen bestelling.



- Uw verkopertoets



Verkoper, post en bedrag van de bestelbon worden aangegeven.



- Klantfotaaltoets indrukken



Totaal van de kassabon wordt aangegeven/geprint.



- Uw verkopertoets

## Artikelbon afrekenen



- Klantennummertoets indrukken



- Met cijferstoetsen Artikelbon-Nr. invoeren



Nummer van de af te rekenen artikelbon.



- Uw verkopertoets



Verkoper, post en bedrag van de artikelbon worden aangegeven.



- Klantfotaaltoets indrukken



- Uw verkopertoets



Som van de kassabon wordt aangegeven/geprint.



## Kassabon afrekenen; met wisselgeld



- Boekingen op uw verkopertoets boeken

- Toets wisselgeld

- Uw verkopertoets



Verkoper, post en bedrag van de kassabon worden aangegeven.

- Met cijferstoetsen wisselgeld invoeren

- Toets wisselgeld



Kassabon wordt geprint.



Wanneer het verplichte wisselgeld is geconfigureerd, wordt bij de kassabonproductie automatisch de wisselgeldrekening verlangd.

## Kassabon herhaling; onmogelijk om opnieuw te openen



- toets voor klant totaal



- toets vrije invoer



Met verkoper. post, bedrag en bonnummer,

- laatst gemaakte bon wordt aangegeven

of



- Bonnummer invoeren
- geselecteerde bon wordt aangegeven



- Print van de geselecteerde kassabon

# Kassa

## Toeslag/korting

### Kassabon afrekenen; met toeslag/korting (totaal)



- Boekingen op uw verkopertoets boeken

- Klanttotaaltoets indrukken

- Vaste toetst voor toeslag/korting



Toeslag/korting selecteren, die moet worden verleend.

- Uw verkopertoets



Totaal en gegeven wordt aangegeven



Kassabon met gewijzigd bedrag wordt geprint.

of



- Boekingen op uw verkopertoets boeken

- Klanttotaaltoets indrukken

- Vaste toetst voor toeslag/korting



Toeslag/korting selecteren, die moet worden verleend.

- Wistoets



%-aanduiding wissen, en nieuwe waarde invoeren.



- Uw verkopertoets







Kassabon met gewijzigd bedrag wordt geprint.

**Kassabon afrekenen;  
met toeslag/korting (boeking)**



of







- Weegmateriaal op de weegplaat leggen  alleen bij weeg-schaal-Plu
- Plu-nummer invoeren
- Plu-directtoets
- Vaste toets voor toeslag/korting  Toeslag/korting selecteren, die moet worden verleend.
- Uw verkopertoets  Boeking met gewijzigd bedrag vindt plaats.
- andere boekingen
- Klanttotaltoets indrukken
- Uw verkopertoets  Kassabon wordt geprint.

# Kassa

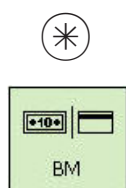
## Betaalmiddel

### Kassabon afrekenen; met betaalmiddel



- Boeking op uw verkopertoets boeken
- Klantfotaaltoets indrukken
- Vaste toets voor betalingsmiddel  Betalingsmiddel waarmee de klant betaalt, (bijv. franc of dollar).
- Uw verkopertoets  Totaal en gegeven wordt aangegeven in vreemde valuta.
- Uw verkopertoets  Kassabon wordt geprint.

## Kassabon afrekenen; met betaalmiddelsplitting

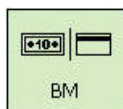

(V..)

(1) (3) (2)

(V..)

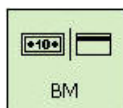

(1) (3) (2)

(V..)

(\*)

(1) (3) (2)

(V..)

- Boeking op uw verkopertoets boeken
- Vaste toets voor betalingsmiddel 1  Betalingsmiddel 1, (bijv. Franc).
- Uw verkopertoets  Totaal en gegeven wordt in vreemde valuta aangegeven.
- Met cijferstoetsen wisselgeld invoeren
- Uw verkopertoets  Aanduiding van het resterend bedrag
- Vaste toets voor betalingsmiddel 2  Betalingsmiddel 2, (bijv. dollar).
- Met cijferstoetsen wisselgeld invoeren
- Uw verkopertoets  Aanduiding van het resterend bedrag
- Klanttotaltoets indrukken  Totaal en gegeven wordt in euro aangegeven.
- Met cijferstoetsen resterend wisselgeld invoeren  resterend wisselgeld in euro invoeren.
- Uw verkopertoets  Kassabon wordt geprint.

**Kassabon afrekenen;  
met betalingsmiddel,  
toeslag/korting, wisselgeld**

of

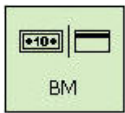

- Boeking op uw verkopertoets boeken
- Klantenummertoes indrukken
- Met cijfertoetsen artikelbonnr. invoeren Nummer van de af te rekenen artikelbon.
- Uw verkopertoets Gegevens van de artikelbon worden aangegeven.
- Vaste toets voor betalingsmiddel Totaal en gegeven wordt in vreemde valuta aangegeven.
- Vaste toets voor toeslag/korting Toeslag/korting wordt aangegeven.
- Uw verkopertoets Totaal en gegeven wordt aangegeven.
- Met cijfertoetsen wisselgeld invoeren Vreemde valuta
- Uw verkopertoets Kassabon wordt geprint.

# Kassa

## Korting in natura

### Kassabon; met korting in natura

NR

- Boekingen op uw verkopertoets boeken

- Vaste toets voor korting in natura



Verkoper die de korting in natura verleent.

V..

- Uw verkopertoets



Boeking selecteren, waarop de korting in natura wordt verleend.

↑ of ↓

- Met de pijltoetsen

NR

- Vaste toets voor korting in natura



Geselecteerde boeking wordt met NK aangegeven, Bedrag van de boeking wordt op nul gezet.



Kassabon met gewijzigd bedrag wordt geprint. Korting in natura is nu een minboeking.

\*

- Klantfotaaltoets indrukken

V..

- Uw verkopertoets

# Kassa

## Kassaboncorrectie



Kassaboncorrectie:

De annulering van een kassabon is alleen mogelijk via het apparaat waarop hij werd gemaakt. De datum van de kassabon moet actueler zijn, dan de laatste kassa-afsluiting.

### Kassenbon corrigeren



- op correctietoets drukken

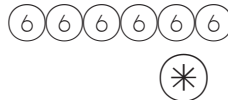
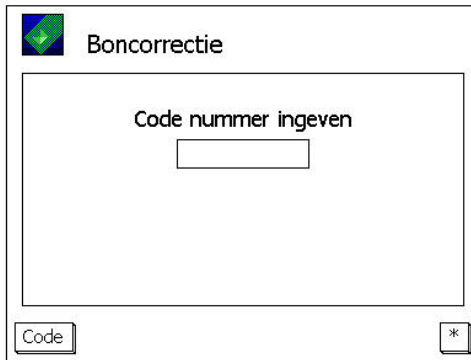

- Nummer invoeren
- Op sterftoets drukken



Invoer bevestigen.



- Bonnummer invoeren
- op sterftoets drukken



Nummer van de bon dat u wilt annuleren.

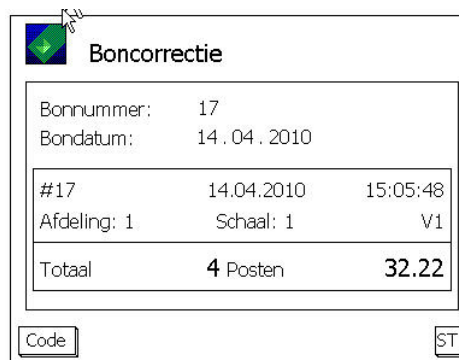

- op correctietoets drukken



Aanduiding van de bon; meldingen:  
**Bon wordt gecorrigeerd**  
**Bon is gecorrigeerd**  
 Print van de geannuleerde bon.

Volgende bon annuleren, of met de

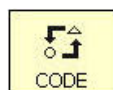

toets terug naar de bedieningsmode.



## Voorverpakking



### Voorverpakking:

In de voorverpakkingsmode kunnen etiketten voor onderscheiding van de artikelen worden gemaakt.

Het starten van de print kan handmatig of automatisch worden geselecteerd.

### VV- Mode kiezen

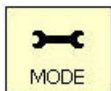

- Mode-toets indrukken



- Toets VERPAKKEN indrukken

## Soort bediening kiezen



0 of 1

- selecteren



0 = automatisch wissen van de print;  
1 = handmatig wissen van de print met de V1 - toets.

\*

- Toets indrukken

Selectie bevestigen.

## De voorverpakkingsmode

 <div style="border: 1px solid black; padding: 2px; display: inline-block;">Min 40 g</div> <div style="font-size: 24pt; font-weight: bold; margin-left: 20px;">0.178 kg</div>		 Vorschub		 FIX		 A - Z		 ST		 Bonstorno			
		<div style="font-size: 24pt; font-weight: bold;">0.00 €/kg</div>		 T Tara		 PT TM		 > 0 < Nullstellen		 II Zweitpreis		 Etiketten	
<div style="border: 1px solid black; padding: 2px; display: inline-block;">0.00 €</div>		 Abteilung		 #		 Umverpack.							
<div style="font-size: 24pt; font-weight: bold;">Vorverpackung</div>													
		26.02.2009 07:35:51											

1	2	3	4					X
5	6	7	8		7	8	9	-
9	10	11	12	PLU I	4	5	6	+
13	14	15	16	PLU II	1	2	3	
17	18	19	20	PLU III	0	00	C	



De toets etikettenlayout



Herverpakkingsmode



Bladtoets (naar omhoog)



Bladtoets (naar omlaag)

## Bediening

① ② ③

- Plu-nummer invoeren



alleen bij weeg-  
schaal-Plu; voor  
andere mogelijkheden  
zie pagina's 20 enz.

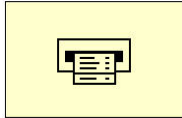

- Weegmateriaal op de weeg-  
plaat leggen
- Op toets print drukken
- andere aanduidingen



alleen bij weeg-  
schaal-Plu

Bij manuele start;  
Bij automatische start vindt  
de print plaats bij stilstand  
van de weegschaal.



In de automatische afdrukmode moet voor de afdruk van een stuk-PLU, of bij een manuele prijsinvoer, met de printtoets het etiket worden opgevraagd.

## Stuks artikel

### (Meervoudig etiketteren)

① ② ③

- Plu-nummer invoeren



of PLU-directtoets,  
voor andere moge-  
lijkheden zie pagina's  
20 enz..

✱

- Stertoets

bevestigen

Rostbraten	
Fleisch / Wurst	Trägerfolie: <b>Nein</b>
Abteilung:	1/2
PLU-Nr.:	0 1 *

0 = Ruggpapier; 1 = Etiketten

①

- Etiketten

✱

- Stertoets

bevestigen

Rostbraten	
Fleisch / Wurst	Etiketten: <b>7</b>
Abteilung:	1/2
PLU-Nr.:	*

⑦

- Aantal etiketten invoeren

bijv.: 7 Etiketten van het ge-  
selecteerde stukartikel printen.

✱

- Stertoets

Print van het geselecteerde  
aantal etiketten.

## De toets etikettenlayout

Met de toets etikettenlayout kunt u een andere etikettenlayout selecteren, bijv. voor kortere etiketten, wanneer u minder informatie op etiketten nodig hebt of voor korte tijd etiketten op een rol, voor variabele etikettenlengtes.

Voorwaarden: Etiketlayout-toets geconfigureerd; **Menu-optie 833 toetsenbordconfiguratie**  
Etiketlayout gemaakt; **Menu-optie 8312 Etiketlayout (Naam#1.xml)**



Etiketten

- Toets etikettenlayout



Wijzigen door meer keren drukken.

Symbool voor etikettenlayout

	Min 40 g	1.000 kg
		0.000 kg
		19.90 €/kg
		19.90 €
<b>Salami</b>		
Fleisch		
Abteilung:	1	↓
PLU-Nr.:	1	↓

① ② ③

- Plu-nummer invoeren
- Weegmateriaal op de weegplaat leggen
- Op toets print drukken
- andere prijzen

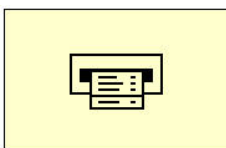

Bij manuele start;

## Datumtoets

- Met de toets datum kunt u de verschillende gegevens (verpakkings-, verkoop- of houdbaarheidsdatum) voor de volgende prijzen wijzigen.

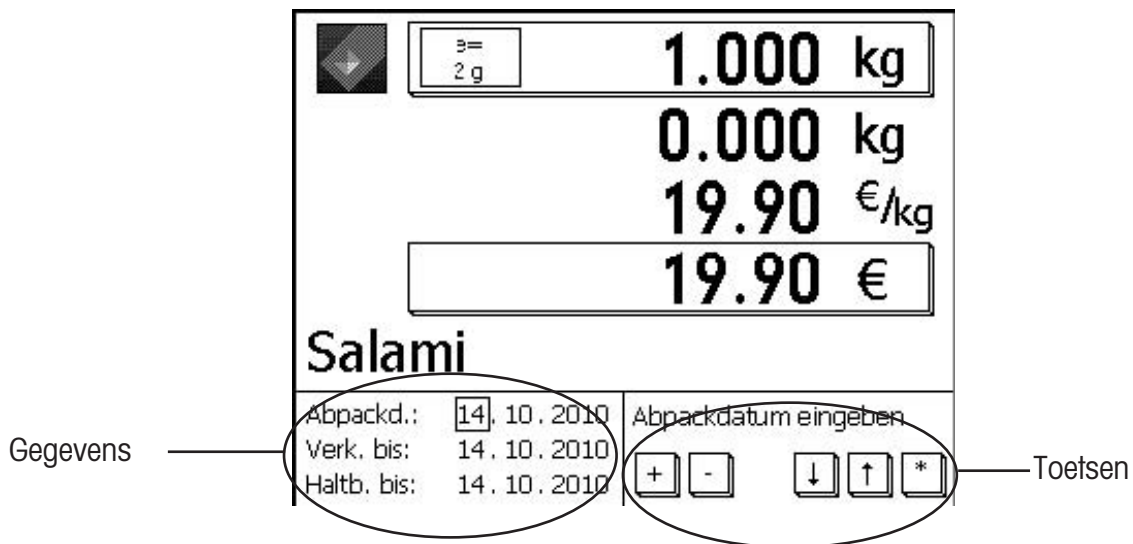







① ② ③

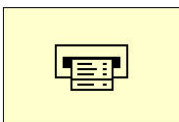

+ - ↑ ↓

\*



- Plu-nummer invoeren  of handinvoer.
- Weegmateriaal op de weegplaat leggen  alleen bij weegschaal-Plu
- Toets datum  Datum wijzigen Wijziging geldt alleen voor deze ene prijs.
- Datum selecteren, wijzigen
- op toets ster drukken  Wijzigingen bevestigen
- Op toets print drukken  Manuele start, wanneer geselecteerd. Etiket wordt geprint

## Herverpakking



Met de toets herverpakking kunt u uitstekende artikelen van een nieuw etiket voorzien (etiket vervuild of etiket niet meer leesbaar), de omzet wordt in dit geval niet opgeslagen.



- Toets herverpakking

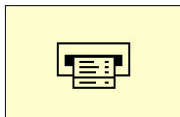
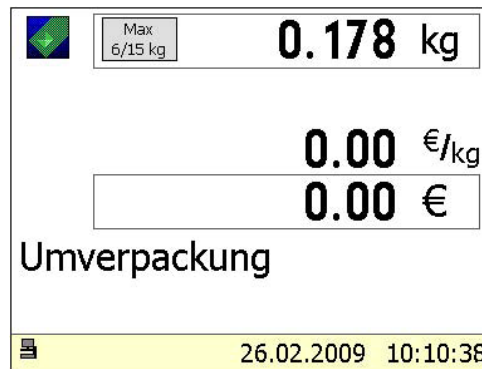

- Plu-nummer invoeren
- Weegmateriaal op de weegplaat leggen
- Op toets print drukken
- andere prijzen



Bij manuele start;

## VV- Mode verlaten

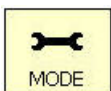

- Mode-toets indrukken

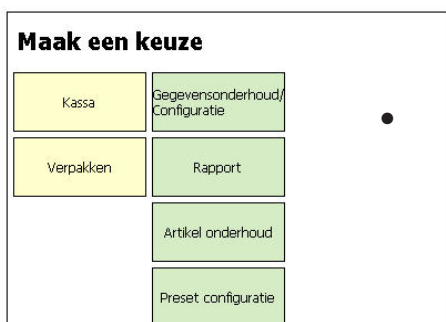

- Mode selecteren





## VOORRAAD



### VOORRAAD:

Bestandsopname van de artikelen die in de toonbank aanwezig zijn (opnieuw wegen). De boeking van een artikel wordt automatisch op het meelopende voorraadbericht gedocumenteerd.

De print van het voorraadbericht is voorzien van "VOORRAAD".

De voorraad kan via de mode-omschakeling (keuze van een andere mode) te allen tijd worden onderbroken en weer worden opgenomen (eigen totaalopslag).

Verlaten van de voorraadmode via de

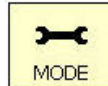

- toets, keuze van de bedienings of WV-modes.

### Voorraad- Mode kiezen

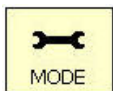

- Mode-toets indrukken

### Maak een keuze

Verpakken	Gegevensonderhoud/ Configuratie	Geldtellen
Voorraad	Omzet rapportage	Financieel rapport
	Artikel onderhoud	
	Preset configuratie	



- Voorraad-toets indrukken

## De voorraadmode

<span>Max 6 kg</span> <span style="font-size: 2em;"><b>0.000 kg</b></span>				Papier              FIX              Zoek			
<span style="font-size: 2em;"><b>0.00 €/kg</b></span> <span style="font-size: 2em;"><b>0.00 €</b></span>				Tarra              TM              Nulstellen              2. prijs			
<b>Voorraad</b>				Afdeling              Arbit.entry			
15.04.2010 08:16:25							
1/10 1	1/3 2	1/30 3	1/37 4	MODE              CODE              INFO              X			
Varkensfilet	Runderfilet	Leverworst	Kaassalade	7	8	9	-
2/1 5	2/2 6	2/3 7	2/4 8	I PLU              II PLU              III PLU		4	5
Edammer uit Holland	Leerdammer	Bergkaas	Goudse	1	2	3	*
2/5 9	1/46 10	1/50 11		0	00	C	
Carne de Vitela	Kalfsvlees	Salami uit Italië					

<span>Min 40 g</span> <span style="font-size: 2em;"><b>0.296 kg</b></span>				Papier              FIX              Zoek              ST			
<span style="font-size: 2em;"><b>19.80 €/kg</b></span> <span style="font-size: 2em;"><b>5.86 €</b></span>				Tarra              TM			
<b>Varkensfilet</b>				Afdeling              Arbit.entry			
Vlees / Worst Afdeling: 1 PLU-nr.: 10				Voorraad Posten: 3 Bedrag: 28.30			
						Art.groep              Vastgewicht              Define	

				INFO              X			
				7	8	9	-
				4	5	6	+
				1	2	3	*
				0	00	C	

Voorraadboekingen

## Voorraadverloop

① ② ③

- Plu-nummer invoeren



Bediening zoals in uitverkoopmode

- Weegmateriaal op de weegplaat leggen

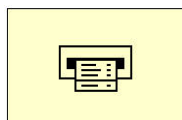

- Voorraadtoets indrukken



Boeken

- andere boekingen



- toets indrukken



Totaal wordt aangegeven.

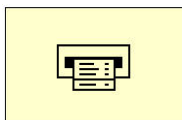

- Voorraadtoets indrukken



Bon met kenmerk VOORRAAD wordt geprint.



Bediening zoals in uitverkoopmode



# NonSalesMode

## Instap

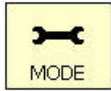

Gegevensonderhoud/  
Configuratie

1

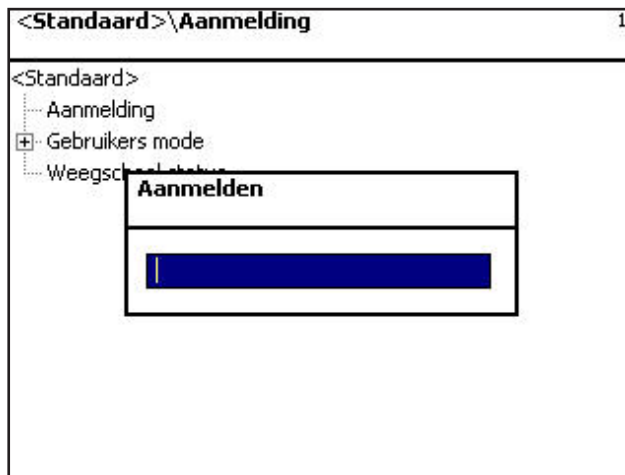

Codenummer via toetsenbord invoeren.



Stertoets



Code nummer bevestigen

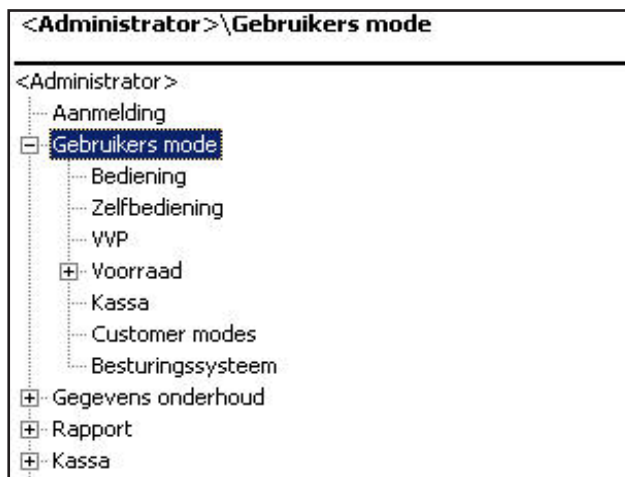

of toets



Pijl naar boven/beneden



Menu-optie selecteren.

### Navigatie in de menu's

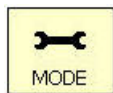

- Mode-toets - In- resp. uitstapmenu.



- Pijl naar boven/beneden - Menu-optie selecteren.



- Pijl naar links/rechts - Keuzemogelijkheden aangeven

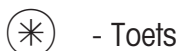

- Stertoets - Kiezen / invoer overnemen

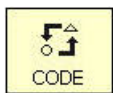

- Toets

- Code-toets - Tussen registerkaarten wisselen

### Snel in een menu komen



**Advies:**

Elk menu heeft een eigen nummer. Om in het gewenste menu te komen, moet u na de aanmelding slechts het nummer van dit menu invoeren.

...Artikel \ Artikelgegevens

411

Definiëren/Wijzigen		Overzichten	Wissen
Afdelingnr.:	1	PLU nr.:	10
Naam: Varkensfilet			



- Cijferinvoer 4 1 1



Gegevensonderhoud/artikel invoeren, wijzigen, in een lijst opnemen, wissen

## Code-functies



### Advies:

Functies die met de codetoets worden ingeleid.

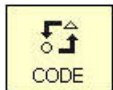

- Code-toets

- Aanduiding van de code-functies



of



- Pijl naar boven/beneden

- Menu-optie selecteren.



- Stertoets

- Selectie overnemen

of in weegmode die betreffende toetsvolgorde indrukken.

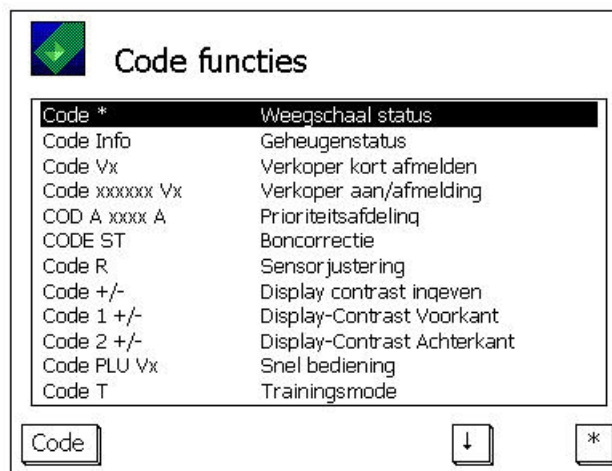

# NonSalesMode (- Gegevensonderhoud)

## Artikel (411)

### aanleggen, een lijst maken, wissen

#### Snelle toegang met 411;

In dit venster voert u de basisgegevens van een artikel in, of u kunt de gegevens van een aanwezig artikel wijzigen.

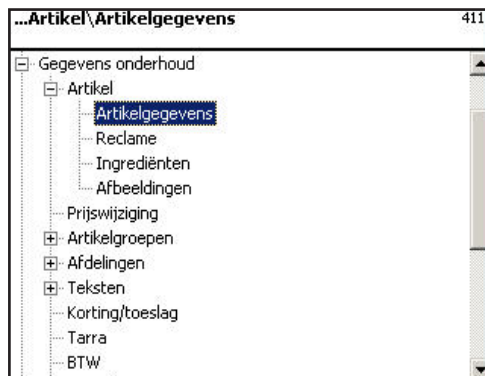
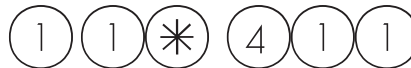

- Stertoets



bevestigen

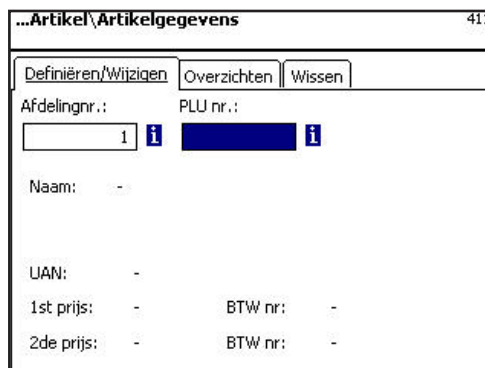

en/of

- PLU-Nr. invoeren
- Toets-pijl naar links



PLU-Nr. van het nieuwe artikel.

Afdelingsnr. van het nieuwe artikel

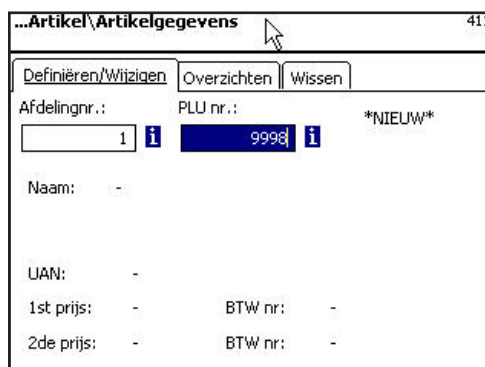

**PLU-Nr.** max. 6 posities

**Afd. nr..** max. 6 posities; deze opgave is noodzakelijk, wanneer het nieuwe artikel aan alle weegschalen van deze afdeling moet worden doorgegeven.





- Stertoets



bevestigen



Er verschijnt een leeg invoerveld.

### Invoeren tabblad „Gegevens 1“:

**Eerste prijs:** Verkoop prijs 1, deze prijs is voor de verkoop altijd nodig. Toelichting: Bij deze prijs behoort de BTW 1 voor de berekening van het BTW-deel in de artikelomzet. Elk artikel kan twee verkoopprijzen hebben, die via het toetsenbord van de weegschaal (kassa) bij de verkoop kunnen worden geselecteerd.

**BTW nr:** BTW-nr. voor prijs 1. Hier wordt het BTW-nr. van het BTW-percentage (bijv. 7%) ingevoerd, dat voor dit artikel moet gelden. Er moet een passende BTW-tabel zijn gebruikt, waarin het gewenste BTW-nummer met het erbij horende BTW-percentage staat, bijv. nr. 1=7% (zie bij **BTW**). Deze invoer is alleen noodzakelijk, wanneer BTW-omzet nodig is.

**UAN :** Max. 13-posities; worden minder dan 13 posities ingevoerd, dan worden de ontbrekende posities als nullen aan voorkant geplaatst. De invoer is slechts noodzakelijk, wanneer bijv. de artikelnummers in de EAN van een voorverpakkingsartikel versleuteld moet worden.

**Tweede prijs:** Verkoop prijs 2, deze prijs is alleen nodig, wanneer met meer verkoopprijzen moet worden gewerkt. Dit is altijd het geval, wanneer bij het zelfde artikel met meer soorten BTW in de omzet moet worden gerekend, d.w.z. een artikel als levensmiddel en als snackartikel. Toelichting: Bij deze prijs 2 behoort het BTW-percentage BTW 2 voor de berekening van het BTW-deel in de artikelomzet.

**BTW nr:** BTW-nr. voor prijs 2. Hier wordt het BTW-nr. van het BTW-percentage (bijv. 15%) ingevoerd, dat voor dit artikel moet gelden. Er moet een passende BTW-tabel aangelegd zijn waarin het gewenste BTW-nummer met het erbij horende BTW-percentage staat.

**Artikelgroepnr:** Artikelgroep voor dit artikel. Invoer noodzakelijk.

**Tarra nr.:** Hier wordt het tarranummer van de tarrawaarde (bijv. 4 gram) ingevoerd, dat voor dit artikel moet gelden. Er moet een passende tarratable aangelegd zijn waarin het gewenste tarranummer met het erbij horende tarragewicht is vermeld.

**Naam:** Artikelaanduiding met max. 100 tekens.



• Code-toets



Omschakelen op tabbladgegevens 2.

**Invoeren tabblad „Gegevens 2“:**

**Korte tekst:** Korte vorm van de artikeltekst met max. 20 tekens, print op bon en etiketten wanneer aangelegd.

**Inkoopsprijs:** Inkoopsprijs van het artikel.

**Klant ID:** Stellingnummer resp. opslagplaats van het artikel.(SB-Mode)

**Competentietekstmode:**

**Auto:** Competentietekst verschijnt in de aanduiding. Competentietekst wordt aangegeven en geprint. De verkoper bepaalt wat met competentie moet gebeuren.

**Tekstnr:** Hier wordt het competentietekstnummer ingevoerd dat voor dit artikel moet gelden. Er moet een bepaalde competentietekstlabel (zie **competentietekst**) zijn aangelegd, die het gewenste tekstnr. bevat.

**PLU type:**

**Weegschaalartikel:** Gewogen artikel  
**Stuks artikel:**

**Toepassing van de competentietekst:**

Aanduiding met de pijl-toets, wanneer nu wordt geboekt, vindt de afdruck van de competentietekst op de klantenbon plaats.

Kenmerk voor een PLU met competentietekst



- Code-toets



Omschakelen op tabblad gegevens 3.

...Artikel\Artikelgegevens\Definiëren 411  
Afd. nr.: 1 PLU, NR: 9998

Gegevens 1 | Gegevens 2 | **Gegevens 3** | Kantelverkoop ▶

Smiley  
Zonder ▼

Prijsoverschrijving  
 Artikel geblokkeerd  
 Toesl/kort toestaan

### Invoeren tabblad „Gegevens 3“:

**Smiley:** Informatie betreffende de verkoopwaarde van het artikel voor de onderneming.

Smiley  
Zonder ▼  
Zonder  
Lachend...  
Huilend...

**zonder:** De Smiley-functie is voor dit artikel uitgeschakeld.  
**Lachend:** „Goed artikel“ voor de onderneming.  
**huilend:** „Slecht artikel“ voor de onderneming.

**Prijsoverschrijving toegestaan:** De prijs van het op de weegschaal / kassa opgeroepen artikel kan door een andere prijs worden overschreven (artikel oproepen, (#)-Toets en daarna de nieuwe prijs invoeren).

**Artikel geblokkeerd:** geen verkoop van dit artikel, tot aan de vrijgave.



- Code-toets

☞ Omschakelen naar tabblad etiket 1.

**Invoeren van tabblad „etiket 1“:**

**Sjabloon:** Aangelegde etikettenlayouts.

Templates overzicht	
Templates	
uc3_std_47x102.xml	
uc3_std_47x43.xml	
uc3_std_47x43_offlinereceipt.xml	
uc3_std_47x62.xml	
uc3_std_47x81.xml	

**Lettertypen:** **TLU Font 1 .. 4:** Lettertype (01 .. 101) voor de TLU-regels 1 .. 4.  
**Toevoegingen font:** Lettertype (01 .. 101) voor de geprinte toevoegingen.

**Teksten:** **Reclametekst:** Bedrijfsnaam die op elk etiket wordt geprint.

Tekst overzicht	
Teksttype: Reclameteksten	
Tekst nr.	Tekst
1	Heute im Angebot !!

**Bedrijfsnaam:** Reclametekst die op elk etiket wordt geprint.

Tekst overzicht	
Teksttype: Bedrijfsnamen	
Tekst nr.	Tekst
1	Mettler Toledo



- Stertoets

☞ Selectie bevestigen.



☞ Wanneer dit veld wordt aangegeven, kunt u met de - toets de aanwezige informatie in lijstvorm laten aangeven en uw keuze maken.



- Code-toets



Omschakelen naar tabblad etiket 2.

...Artikel\Artikelgegevens\Definiëren 411  
 Afd. nr.: 1 PLU.NR: 9998

Gegevens 3 | Kantelverkoopprijs | Etiket | Etiket ▶

Datumtekst: Datum formaat

Verpakt op:   Verpakt dat.

Verkoop tot:   Verkoop tot:

Houdbaar tc:   Houdbaar tc:

Datum offset:  Verkoop tot:  0

Houdbaar tot:  0

Barcode:   Vast aantal:  0.000

**Datumteksten: Verpakkingsdatum:** Tekst selecteren.  
**Verkopen tot:** Tekst selecteren.  
**Houdbaar tot:** Tekst selecteren.

Tekst overzicht	
Teksttype: Datumteksten	
Tekst nr.	Tekst
1	bis +7°C minstens haltbar bis:
2	bei +4°C zu verbrauchen bis:
3	zu verbrauchen bis:
10	verpackt am:
11	verbrauchen bis:

**Datum formaat:** **Verpakkingsdatum:** zie "Legenda datumformaat"  
**Verkopen tot:** zie "Legenda datumformaat"  
**Houdbaar tot:** zie "Legenda datumformaat"

**Datumoffset:** **Verkopen tot:** Verpakkingsdatum + aantal dagen.  
**Houdbaar tot:** Verpakkingsdatum + aantal dagen.

**Barcode:** Selectie van de barcode voor de PLU.

Barcode overzicht				
Bar...	Barcode...	Print	Scan	Defintie
1	EAN13	Ja	Nee	24PPPPCBBBBBC
4	EAN13	Ja	Nee	23PPPPCBBBBBC
10	EAN13	Ja	Nee	24NNNNCBBBBBC
30	EAN13	Ja	Nee	2AAAAACBBBBBC

**Vastgewicht:** van een stuks-artikel.



- Stertoets



Selectie bevestigen.

**Artikelen in lijst opnemen - Snel in het menu met 411;**

In dit venster kunt u de artikellijst van een geselecteerde afdeling bekijken.

①

✱

- Afdelingsnummer invoeren
- Stertoets



bevestigen

PLU...	Naam
1	Hackfleisch-Rind
2	Rostbraten
3	Runderfilet
4	Rinder-Hüfte
5	Rinder-Keule
6	Unterschale
7	Spickbraten

Details van geselecteerde artikelen:

UAN:	0000000012345		
1st prijs:	99.99	BTW nr:	0
2de prijs:	25.00	BTW nr:	0

of toets

- Pijl naar boven/beneden



In de lijst bladeren.

**Artikel wissen - Snel in het menu 411;**

In dit venster kunt u een artikel wissen.



- PLU-Nr. invoeren



PLU-Nr. van het artikel invoeren, dat u wilt wissen.



- Toets-pijl naar links



Afdelingsnummer invoeren, wanneer de PLU in een andere afdeling aanwezig is.



- Stertoets



Invoer bevestigen.



- Stertoets



Wissen bevestigen; het artikel wordt gewist.

of



- Mode-toets



Afbreken van handeling.

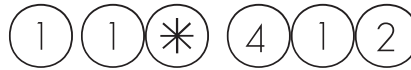

**Speciale aanbiedingen (412)**

**aanleggen/wijzigen, artikel per speciaal aanbod, wissen**

**Snel in het menu met 412;**

Hier kunnen prijswijzigingen in speciale lijsten die gedurende een bepaalde tijd geldig zijn worden samengevat.  
 deze speciale aanbiedingen worden op een bepaald tijdstip actief en op een gedefinieerd eindtijdstip worden deze artikelprijzen weer op de normale verkoopprijs teruggezet.



- Stertoets



bevestigen



- Nr. speciale aanbieding invoeren



Nr. van het nieuwe speciale aanbod.



- Stertoets



bevestigen



- Naam:** Aanduiding van het speciale aanbod invoeren.
- Startdatum:** Datum, waarop het speciale aanbod actief wordt.
- Tot datum:** Datum, waarop het speciale aanbod gesloten wordt.
- Bontekst:** Tekst die op de klantenbon wordt geprint (max. 20 tekens).



- Stertoets



bevestigen



- Code-toets



Omschakelen naar tabblad tab 2.



- Nr. speciale aanbieding invoeren



nr. van het nieuwe speciale aanbod.



- Stertoets



bevestigen

...Gegevens onderhoud\Artikel\Reclame		412
Definiëren/Wijzigen	Artikel per reclame	Wissen
Reclamenr.:		
[blauw veld] i		
Naam: -		

### Invoeren tabblad „Aanleggen/wijzigen“:

**Afdelingsnr.:** Afdelingsnummer van de Plu's invoeren.

**Plu Nr.:** Plu Nr. invoeren.

**Naam:** Artikelbenoeming.

**UAN:** EAN-Code

### Aanduiding of de geselecteerde PLU in het speciale aanbod aanwezig is:

...Gegevens onderhoud\Artikel\Reclame		412
Reclamenr.: 1		
Definiëren/Wijzigen	Wissen	
Afdelingnr.:	PLU nr.:	Artikel in reclameprijs voorhanden
[veld] 1 i	[blauw veld] 10 i	
Naam: Varkensfilet		
UAN: 0000001000010		

### Aanduiding of de geselecteerde PLU niet in het speciale aanbod aanwezig is:

...Gegevens onderhoud\Artikel\Reclame		412
Reclamenr.: 1		
Definiëren/Wijzigen	Wissen	
Afdelingnr.:	PLU nr.:	Artikel niet in reclameprijs voorhanden
[veld] 1 i	[blauw veld] 10 i	
Naam: Varkensfilet		
UAN: 0000001000010		

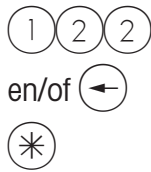

- PLU-Nr. invoeren
- Toets-pijl naar links
- Stertoets



PLU-Nr. van het nieuwe artikel.

Afdelingsnr. van het nieuwe artikel.



bevestigen

...Artikel\Reclame\Definiëren		412
Reclamenr.: 1 Afd.nr.: 1 PLU.NR: 10		
1st prijs:	<input type="text" value="0.00"/>	1st prijs: 19.80
2de prijs:	<input type="text" value="0.00"/>	2de prijs: -
Inkoopprijs:	<input type="text" value="0.00"/>	Inkoopprijs: 0.00

**Prijs 1:** Prijs die een speciale aanbieding van verkoopprijs 1 is

**Prijs 2:** Prijs die een speciale aanbieding van verkoopprijs 2 is.

**Inkoopprijs:** Gewijzigde inkoopprijs van de bijzondere aanbieding.

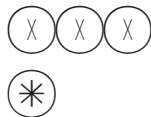

- Prijzen
- Stertoets



Prijzen invoeren



Invoer wordt opgeslagen.



PLU-Nr. van het volgende artikel invoeren.

### Speciale aanbod wissen- Snelle start met 412;

In dit venster kunt u een speciaal aanbod wissen.

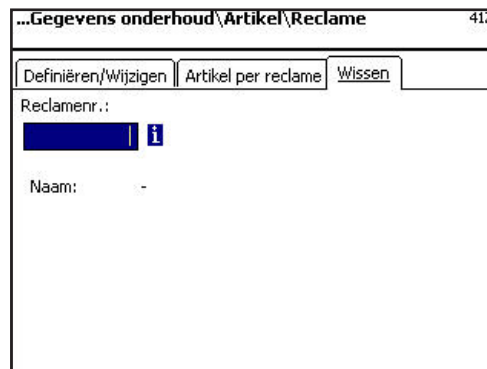

### Invoer tabblad „wissen“:

**Speciaal aanbod- nr.:** Nummer van het speciale aanbod invoeren.



- Stertoets



bevestigen

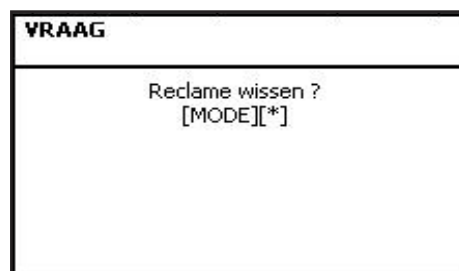

- Stertoets



Wissen bevestigen; het complete speciale aanbod wordt gewist.

of



- Mode-toets



Afbreken van handeling.



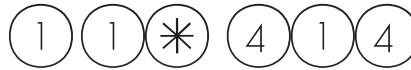

**Toevoegingen (414)**  
**aanleggen/wijzigen, wissen**

**Snelle start met 414;**

Hier kunt u de toevoegingen aan de artikelen toevoegen en toevoegingen aanleggen.



• Stertoets



bevestigen

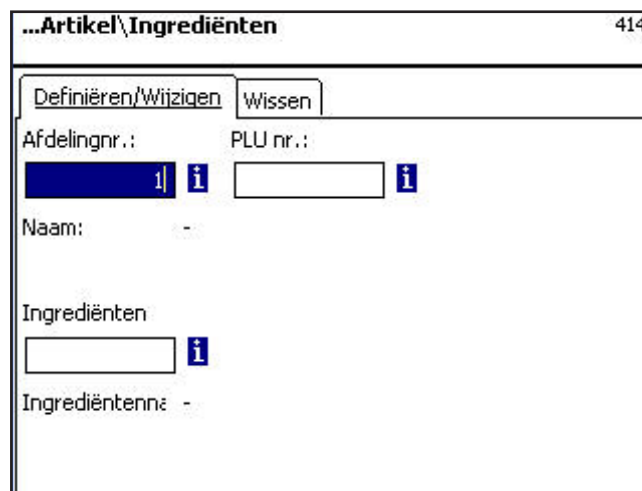

**Invoeren van tabblad „Aanleggen/wijzigen“:**

**Afdelingsnr.:** Afdelingsnummer van de Plu's invoeren.

**Plu Nr.:** Plu Nr. invoeren.

**Toevoegingen nr.:** Nummer van de toevoegingen invoeren.

**Naam toevoegingen:** Benoeming van de toevoegingen



• Stertoets



bevestigen

**Invoeren van tabblad „Aanleggen/wijzigen“:**

**Afdelingsnr.:** Afdelingsnummer van de Plu's invoeren.

**Plu Nr.:** Plu Nr. invoeren.

**Toevoegingen nr.:** Nummer van de toevoegingen invoeren.  \*NIEUW\* bij onbekende toevoegingen.

**Naam toevoegingen:** Benoeming van de toevoegingen



• Stertoets



bevestigen

**Invoer tabblad „tekst“:**

**Naam:** Benoeming van deze toevoegingen.

**Toevoegingen:** Toevoegingen invoeren.



• Stertoets



bevestigen



Invoer wordt opgeslagen.



Volgende toevoegingen toewijzen of aanleggen.

**Invoer tabblad „wissen“:**

**Afdelingnr.:** Afdelingsnummer van de Plu's invoeren.

**Plu Nr.:** Plu Nr. invoeren.

**Toevoegingen nr.:** Nummer van de toevoegingen invoeren.

**Naam toevoegingen:** Benoeming van de toevoegingen



- Stertoets



bevestigen





## Prijswijziging (42)

### Wijzigen

#### Snelle start met 42;

Hier kunt u artikelprijswijzigingen doorvoeren.



- Stertoets



bevestigen

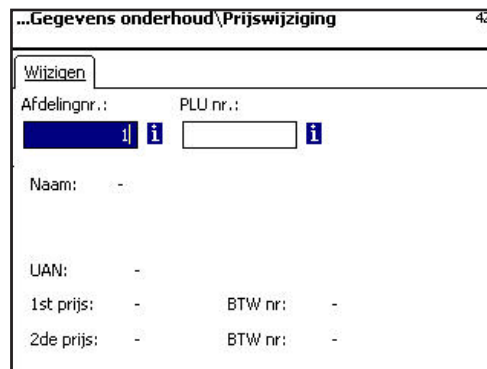

- PLU-Nr. invoeren



PLU-Nr. van het artikel invoeren, waarvan u de prijs wilt veranderen.



- Toets-pijl naar links



Afdelingsnummer invoeren, wanneer de PLU in een andere afdeling aanwezig is.



- Stertoets



Invoer bevestigen.

**Invoeren tabblad „Gegevens 1“:**

**Prijs 1:**           Verkoopprijs 1.



Nieuwe verkoopprijs 1 of 2 invoeren.

**Prijs 2:**           Verkoopprijs 2.



- Stertoets



bevestigen, nummer van de volgende PLU's invoeren, waarvan u de prijs wilt wijzigen.

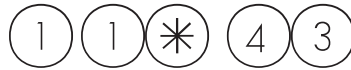

## Hoofdartikelgroepen (43) aanleggen/wijzigen, wissen

### Snelle start met 43;

In de afdelingen kunnen de artikelgroepen in hoofdartikelgroepen worden samengevat, dit maakt een op de omzet betrekking hebbende evaluatie van verscheidene artikelgroepen mogelijk. Hier kunt u hoofdartikelgroepen aanleggen, wijzigen of wissen.



- Stertoets

bevestigen



- Pijl naar beneden

Hoofdartikelgroepen selecteren.



- Stertoets

Bevestigen



Nummer van de nieuwe hoofdartikelgroep invoeren.



- Stertoets

Bevestigen



**Naam:** Aanduiding van de hoofdartikelgroep invoeren



- Stertoets



bevestigen, nummer van de volgende hoofdartikelgroep invoeren.

### Hoofdartikelgroep wissen- Snelle start met 431:

In dit venster kunt u een speciale hoofdartikelgroep wissen.

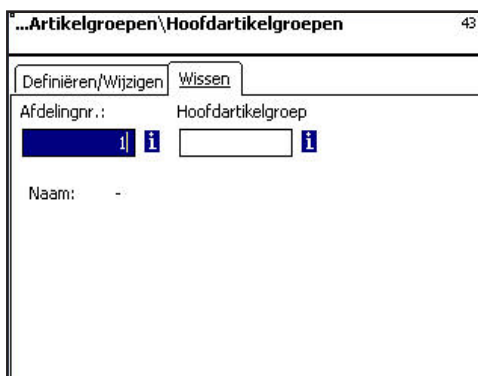

**Invoer tabblad „wissen“:**

**Afdelingnr.:** Afdelingsnummer van de hoofdartikelgroep invoeren.

**Hoofdartikelgroep nr.:** Hoofdartikelgroep Nr. invoeren.



- Stertoets



bevestigen



- Stertoets



Wissen bevestigen.

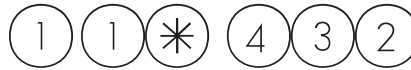

## Artikelgroepen (432) aanleggen/wijzigen, wissen

### Snelle start met 432;

Alle artikelen moeten aan artikelgroepen worden toegewezen. Deze artikelgroepen kunnen daarna weer in hoofdartikelgroepen worden samengevat.

Dit maakt een op de omzet betrekking hebbende evaluatie van de artikelen mogelijk die aan dezelfde artikelgroep zijn toegewezen. Hier kunt u artikelgroepen aanleggen, wijzigen of wissen.



- Stertoets



bevestigen



- 2 x pijl naar beneden



Artikelgroep selecteren.



- Stertoets



Bevestigen



Nummer van de nieuwe artikelgroep invoeren.



- Stertoets



Bevestigen

**Naam:** Aanduiding van de artikelgroep invoeren

**Hoofdartikelgroep nr.:** Nummer van de hoofdartikelgroep

**BTW nr.:** BTW-nummer

**BTW nr.:** BTW-nummer



- Stertoets



Invoer bevestigen, nummer van de volgende artikelgroep invoeren, die u wilt aanleggen.

**Artikelgroep wissen- Snelle start met 432;**

In dit venster kunt u de artikelgroep wissen.

**Invoer tabblad „wissen“:**

**Afdelingsnr.:** Afdelingsnummer van de artikelgroep invoeren.

**Artikelgroepnr.** Artikelgroep Nr. invoeren.



- Stertoets



bevestigen



- Stertoets



Wissen bevestigen.

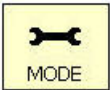

Gegevensonderhoud/  
Configuratie

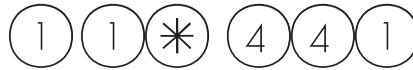

## Hoofdafdelingen (441) aanleggen/wijzigen, wissen

### Snelle start met 441;

Hier kunnen hoofdafdelingen worden aangelegd, waarvan de apparaatafdelingen kunnen worden ingedeeld. Dit maakt een op de omzet betrekking hebbende samenvatting mogelijk van verschillende afdelingen voor evaluatiedoelinden.

Hier kunt u hoofdartikelgroepen aanleggen, wijzigen of wissen.



- Stertoets



bevestigen



- Pijl naar beneden



Hoofdafdelingen selecteren.



- Stertoets



Bevestigen



Nummer van de nieuwe hoofdafdeling invoeren.



- Stertoets



Bevestigen



**Naam:** Aanduiding van de hoofdafdeling invoeren



- Stertoets



bevestigen, nummer van de volgende hoofdafdeling invoeren.

### Hoofdafdeling wissen- Snelle start met 441;

In dit venster kunt u de hoofdafdeling wissen.



**Invoer tabblad „wissen“:**

**Afdelingsnr.:** Nummer van de hoofdafdeling invoeren.



- Stertoets



bevestigen

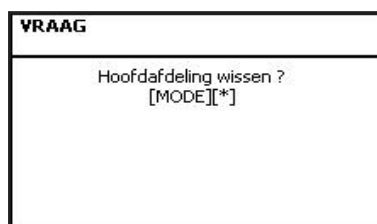

- Stertoets



Wissen bevestigen.



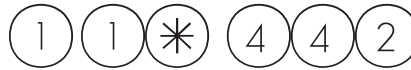

**Afdeling (442)**  
**aanleggen/wijzigen, wissen**

**Snelle start met 442;**

Aan alle artikelen moeten afdelingen worden toegewezen, opdat ze aan de betreffende groepsweegschalen-/kassa's met dezelfde afdelingsnummers kunnen worden gestuurd. Bovendien is de afdeling daarvoor verantwoordelijk, welke EAN op de totaalbon moet worden geprint. Hier kunt de afdelingen aanleggen, wijzigen of wissen.



- Stertoets



bevestigen



- 2 x pijl naar beneden



Afdelingen selecteren.



- Stertoets



Bevestigen



- Stertoets



Bevestigen



Nummer van de nieuwe afdeling invoeren.

**Naam:** Aanduiding van de afdeling invoeren

**Hoofdafdeling. Nr.:** Nummer van de hoofdafdeling

**Afdelings ID:** Afdelingsoriëntatie voor de versleuteling in de barcode.



- Stertoets



Invoer bevestigen, nummer van de volgende afdeling invoeren, dat u wilt aanbrenge

**Invoer tabblad „Etiket1 en Etiket2“:**

Gegevens voor het etiket dat betrekking heeft op de afdeling.

Informatie m.b.t. de afzonderlijke punten zie **artikel aanbrenge**, menu-optie 411.

## Afdeling wissen- Snelle start met 442;

In dit venster kunt u een afdeling wissen.

### Invoer tabblad „wissen“:

#### Afdelingsnr.:

Afdelingsnummer invoeren.



- Stertoets



bevestigen



- Stertoets



Wissen bevestigen.

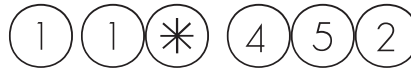

**Tekst - Reclame tekst (452)**  
**aanbrengen/wijzigen, wissen**

**Snelle start met 452;**

Hier worden reclame teksten geïnstalleerd, die op het etiket worden geprint.



- Stertoets



bevestigen

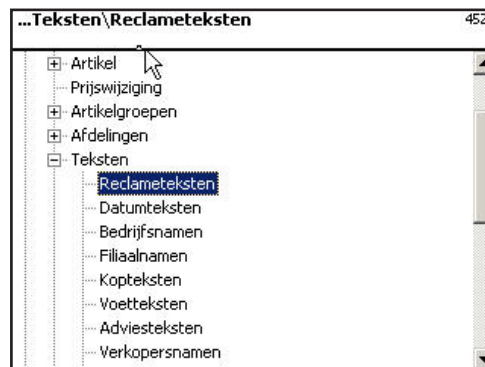

- Pijl naar beneden



Reclame tekst selecteren.



- Stertoets



Bevestigen



Nummer van de nieuwe reclame tekst invoeren.



- Stertoets



Bevestigen



**Tekst:** Reclame tekst, die wordt geprint



- Stertoets



bevestigen, nummer van de volgende reclame tekst invoeren.

### Reclame tekst wissen- Snelle start met 452;

In dit venster kunt u de reclame tekst wissen.



**Invoer tabblad „wissen“:**

**Tekstnr.:** Nummer van de reclame tekst invoeren.



- Stertoets



bevestigen



- Stertoets



Wissen bevestigen.

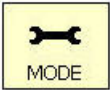

Gegevensonderhoud/  
Configuratie

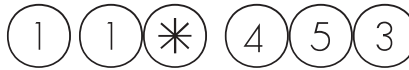

**Tekst - Datumteksten (453)  
aanbrengen/wijzigen, wissen**

**Snelle start met 453;**

Verschillende datumteksten kunnen op een etiket worden geprint, om de verkoop- verpakking- of houdbaarheidsdatum nader te beschrijven.



- Stertoets



bevestigen

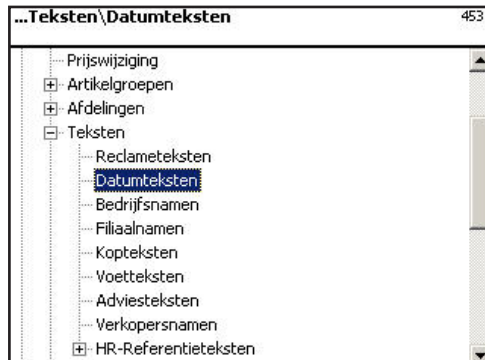

- Pijl naar beneden



Datumteksten selecteren.



- Stertoets



Bevestigen



Nummer van de nieuwe datumtekst invoeren.



- Stertoets



Bevestigen

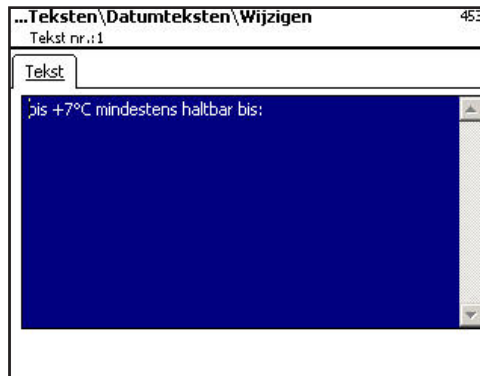

**Tekst:** Datumtekst, die wordt geprint.



- Stertoets



bevestigen, nummer van de volgende reclametekst invoeren.

### Datumtekst wissen- Snelle start met 453;

In dit venster kunt u de datumtekst wissen.



**Invoer tabblad „wissen“:**

**Tekstnr.:** Nummer van de datumtekst invoeren.



- Stertoets



bevestigen



- Stertoets



Wissen bevestigen.

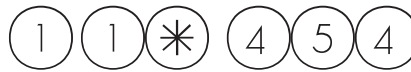

**Tekst - Firmateksten (454)**  
aanbrengen/wijzigen, wissen

**Snelle start met 454;**

Verschillende datumteksten kunnen op een etiket worden geprint, om de verkoop- verpakking- of houdbaarheidsdatum nader te beschrijven.



- Stertoets



bevestigen



- Pijl naar beneden



Firmatekst selecteren.



- Stertoets



Bevestigen



Nummer van de nieuwe firmatekst invoeren.



- Stertoets



Bevestigen



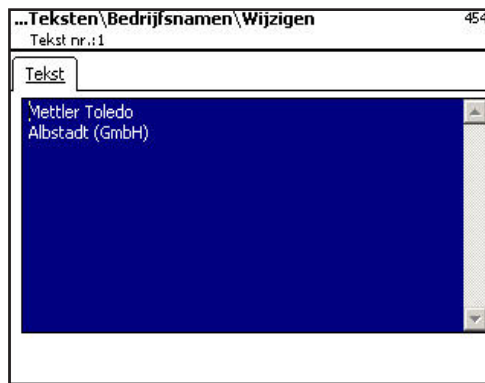

**Tekst:** Firmatekst, die wordt geprint.



- Stertoets



bevestigen, nummer van de volgende firmatekst invoeren.

**Firmatekst wissen- Snelle start met 454;**

In dit venster kunt u de firmatekst wissen.



**Invoer tabblad „wissen“:**

**Tekstnr.:** Nummer van de firmatekst invoeren.



- Stertoets



bevestigen



- Stertoets



Wissen bevestigen.

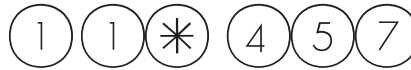

**Tekst - Filiaalteksten (457)**  
aanbrengen/wijzigen, wissen

**Snelle start met 457;**

Er kan een filiaalaanduiding worden geïnstalleerd, die dan extra in de koptekst van elke bon van de apparaten verschijnt. Bovendien wordt de filiaaltekst op elke verkoopbon geprint. Voorwaarde: In de printconfiguratie 852 is de filiaaltekst geselecteerd



- Stertoets



bevestigen



- Pijl naar beneden



Filiaaltekst selecteren.



- Stertoets



Bevestigen



Nummer van de nieuwe filiaaltekst invoeren.



- Stertoets



Bevestigen

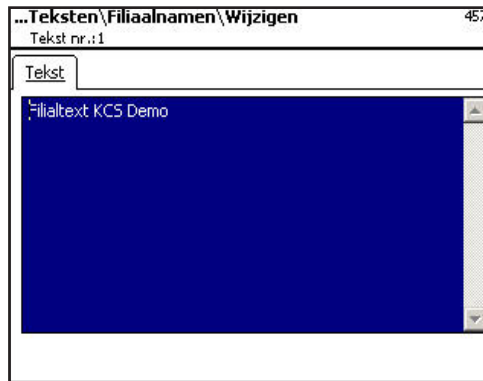

**Tekst:** Filiaaltekst die wordt geprint.



- Stertoets



bevestigen, nummer van de volgende filiaaltekst invoeren.

### Firmatekst wissen- Snelle start met 457;

In dit venster kunt u de filiaalteksten wissen.



**Invoer tabblad „wissen“:**

**Tekstnr.:** Nummer van de filiaaltekst invoeren.



- Stertoets



bevestigen



- Stertoets



Wissen bevestigen.

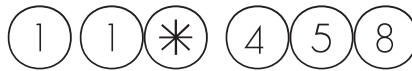

## Tekst - Kopteksten (458) aanbrengen/wijzigen, wissen

### Snelle start met 458;

De bon-koptekst verschijnt het eerst aan de bovenkant van de totaalbon. Voor SB-weegschalen (UC3-GT) is deze tekst zonder betekenis.

Hier kunt u de bon-kopteksten aanbrengen, wijzigen of wissen.



- Stertoets



bevestigen



- Pijl naar beneden



Kopteksten selecteren.



- Stertoets



Bevestigen

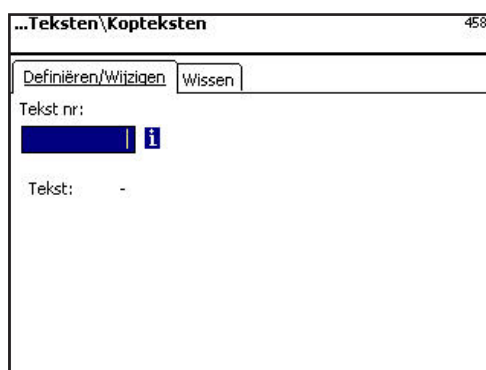

Nummer van de nieuwe koptekst invoeren.



- Stertoets



Bevestigen



**Tekst:** Koptekst die op de bon geprint wordt, invoeren.



- Stertoets



bevestigen, nummer van de volgende koptekst invoeren.

**Datumtekst wissen- Snelle start met 458;**

In dit venster kunt u de koptekst wissen.

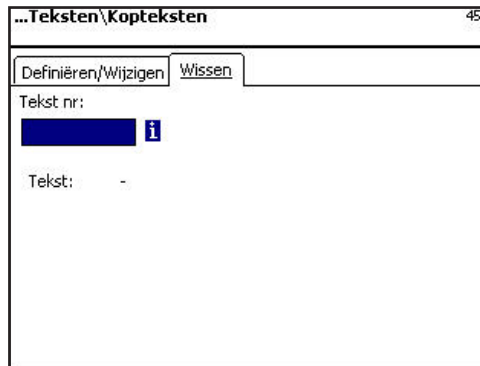

**Invoer tabblad „wissen“:**

**Tekstnr.:** Nummer van de koptekst invoeren.



- Stertoets



bevestigen



- Stertoets



Wissen bevestigen.

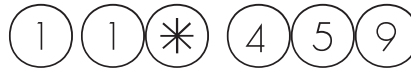

**Tekst - Voettekst (459)**  
aanbrengen/wijzigen, wissen

**Snelle start met 459;**

De bon-voettekst verschijnt als laatste op de totaalbon Voor SB-weegschalen (UC3-GT) is deze tekst zonder betekenis.

Hier kunt u voetteksten op de bon aanbrengen, wijzigen of wissen.



- Stertoets



bevestigen



- Pijl naar beneden



Voetteksten selecteren.



- Stertoets



Bevestigen



Nummer van de nieuwe voettekst invoeren.



- Stertoets



Bevestigen

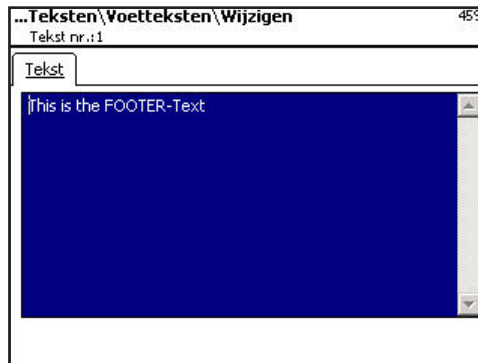

**Tekst:** Voettekst die op de bon geprint wordt, invoeren.



- Stertoets



bevestigen, nummer van de volgende voettekst invoeren.

**Voettekst wissen- Snelle start met 459:**

In dit venster kunt u de voettekst wissen.



**Invoer tabblad „wissen“:**

**Tekstnr.:** Nummer van de voettekst invoeren.



- Stertoets



bevestigen



- Stertoets



Wissen bevestigen.



**Tekst - Competentietekst (45+1)**  
aanbrengen/wijzigen, wissen

**Snelle start met 45+1;**

Competentieteksten zijn informatie m.b.t. afzonderlijke of groepen van artikelen en dienen als extra informatie voor verkopers (aanduiding) en klant (print op bon). De toewijzing van een competentietekst aan een artikel gebeurt gedurende artikelonderhoud (**511; tab 2**). Hier kunt u competentieteksten aanbrengen, wijzigen of wissen.



- Stertoets



bevestigen



- Pijl naar beneden



Competentietekst selecteren.



- Stertoets



Bevestigen



Nummer van de nieuwe competentietekst invoeren.



- Stertoets



Bevestigen



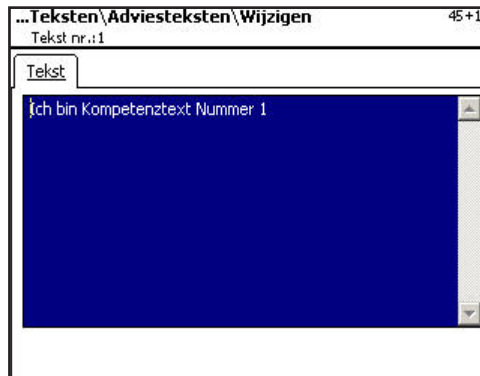

**Tekst:** Competentietekst die aangegeven of op de bon wordt geprint, invoeren.



• Stertoets



bevestigen, nummer van de volgende competentietekst invoeren.

**Competentietekst wissen- Snelle start met 45+1;**

In dit venster kunt u de competentietekst wissen.



**Invoer tabblad „wissen“:**

**Tekstnr.:** Nummer van de competentietekst invoeren.



• Stertoets



bevestigen



• Stertoets



Wissen bevestigen.



**Tekst - verkoptekst (45+2)  
aanbrengen/wijzigen, wissen**

**Snelle start met 45+2;**

Er kan een filiaalaanduiding worden aangebracht, die dan op elke bon wordt geprint. Bovendien verschijnt de filiaalttekst in de omzetevaluatie.

Voorwaarde: In de uitverkoopconfiguratie van de apparatuur (**651 Bon1**) is de filiaalttekst geactiveerd. Hier kunt u filiaaltteksten aanbrengen, wijzigen of wissen.



- Stertoets



bevestigen



- Pijl naar beneden



Verkooptekst selecteren.



- Stertoets



Bevestigen



- Stertoets



Bevestigen



Nummer van de nieuwe verkoptekst invoeren.

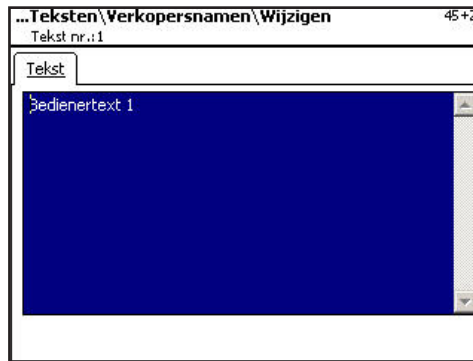

**Tekst:** Verkoopertekst die aangegeven of op de bon wordt geprint, invoeren.



- Stertoets



bevestigen, nummer van de volgende verkoopertekst invoeren.

### Verkoopertekst wissen- Snelle start met 45+12

In dit venster kunt u de verkoopertekst wissen.



**Invoeren tabblad „wissen“:**

**Tekstnr.:** Nummer van de nieuwe verkoopertekst invoeren.



- Stertoets



bevestigen



- Stertoets



Wissen bevestigen.

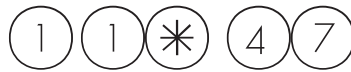

**Tarra (47)**  
**aanbrengen/wijzigen, wissen**

**Snelle invoer met 47:**

Aan gewichtsartikelen kunnen tarrawaarden worden toegewezen. Deze tarrawaarden worden met een tarranummer in een tarratablet opgeslagen. Via het tarranummer wordt later aan het betreffende artikel de tarragewichtswaarde toegewezen (511).

**Op deling letten:** Bij de tarragewichtswaarde moet de deling van de aangesloten weegschalen in acht worden genomen, bijv. een weegschaal met stappen van 2 gram. Kan de weegschaal de ingevoerde tarragewichtswaarde niet aangeven, rondt de weegschaal op de volgende passende gewichtswaarde af.

Hier kunt u tarrawaarden aanbrengen, wijzigen of wissen.



- Stertoets



bevestigen



- Tarranr. invoeren



Tarra-nr. van de tarra-  
 waarde invoeren.

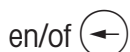

- Toets-pijl naar links



Afdelingsnummer  
 invoeren wanneer de  
 tarra voor een andere  
 afdeling moet gelden.



- Stertoets



Invoer bevestigen.



**Naam:** Aanduiding van de tarra waarde bijv. „Papier, zwaar“

**Waarde:** Gewichtswaarde in gram invoeren (Deling van de weegschaal in acht nemen)

**Type:** Gewicht of procentindicatie (van het brutogewicht)



- Stertoets



Invoer bevestigen, nummer van de volgende tarra waarde invoeren.

**Tarra wissen - snelle start met 47:**

In dit venster kunt u de tarra waarden wissen.



**Invoer tabblad „wissen“:**

**Afdelingsnr.:** Afdelingsnummer invoeren.

**Tarranr.:** Tarra nr.. invoeren.



- Stertoets



bevestigen



- Stertoets



Wissen bevestigen.

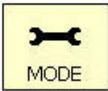

Gegevensonderhoud/  
Configuratie



**BTW (48)**

**aanbrengen/wijzigen, wissen**

**Snelle start met 48;**

Hier kunnen de verschillende nodige BTW-tarieven worden aangelegd, waarvan de waarden dan via het BTW-nummer met de artikelen kunnen worden verbonden, opdat bij het gebruiken van de artikelen het betreffende BTW-aandeel wordt weergegeven. **(511; Tab 2)**. Hier kunt u BTW-percentages aanbrengen, wijzigen of wissen.



• Stortoets



bevestigen

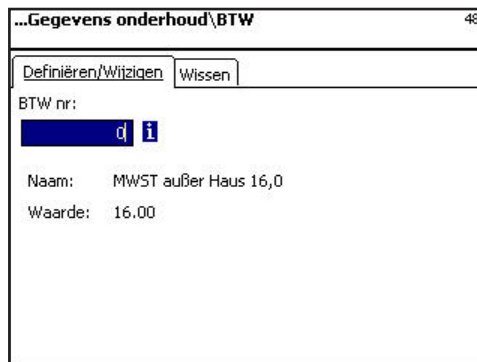

• BTW-nummer invoeren



BTW-nr. van de BTW-waar-  
de invoeren.



• Stortoets



Invoer bevestigen.

**Naam:** Aanduiding van het BTW-percentage invoeren.

**Waarde:** Procentuele waarde van het BTW-percentage invoeren.



- Stertoets



Invoer bevestigen, nummer van het volgende BTW-percentage invoeren.

**BTW wissen- Snelle start met 48;**

In dit venster kunt u de BTW-percentages wissen.

**Invoer tabblad „wissen“:**

**BTW nr.:** BTWnummer invoeren.



- Stertoets



bevestigen



- Stertoets



Wissen bevestigen.

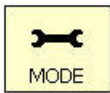

## Barcode (49)

### aanbrengen/wijzigen, wissen

#### Snelle start met 49;

Deze functie dient voor de aanleg van een streepjescodelijst. Hier wordt vastgelegd hoe een streepjescode eruit ziet. Elke code wordt met een nummer opgeslagen. Met dit nummer wordt de streepjescode of aan afdelingen, apparaten of ook bijv. aan een etikettedefinitie toegevoegd. De streepjescodes kunnen op de totaalbonnen worden geprint, of op etiketten voor het nauwkeurig scannen van artikels.

Hier kunt u streepjescodes aanbrengen, wijzigen of wissen.



- Stertoets



bevestigen



- Barcodenr. invoeren



Nummer van de barcode invoeren.



- Stertoets



Invoer bevestigen.



...Gegevens onderhoud\Barcode\Wijzigen 49

Barcode Nr.:1

Gegevens 1

Type: **EAN13**  Voor printen  Voor scannen

Definitie: 24PPPPCBBBBBC

C = Check Digit [1] Pos. 7/8      A = Artikelnr.  
 W = Artikelgroepnummer      B = Bedrag  
 D = Datum      N = Bonnummer.  
 P = PLUnummer      U = Afdelingscode  
 F = Afdelingsnummer.      G = Devicenummer.  
 E = Kalenderdag      K = Klantnummer  
 V = Vat-ID  
 Q (R/S/T) = Gewicht/Hoeveelheid (3/2/1 decimalen)

**Type:** Kiezen tussen EAN8 en EAN13

Type:

**EAN13**

EAN8

EAN13

Kenmerk	Betekenis	Stellen	Positie EAN-13	Advies
<b>0...9</b>	Cijfers	12	1 - 12	
<b>A</b>	Artikel	12	1 - 12	Bij het printen van etiketten
	Afdeling	4	1 - 6	Bij het printen van streepjes
<b>B</b>	Bedrag	8	8 - 12	
<b>C</b>	Checksum	1	7+ 8, 13	verplicht voor de laatste positie tot zover niet ondersteund
<b>D</b>	Datum	6		
<b>E</b>	Kalenderdag	3	1 12	
<b>N</b>	Bonnummer	5	1 - 6	
<b>P</b>	PLU	6	1 - 6	
<b>Q</b>	Hoeveelheid		8 - 12	Stuks-PLU
	Gewicht cel	5	8 - 12	Gewicht-PLU
<b>R</b>	Gewicht met 3 decimalen	5	8 - 12	Gewicht-PLU
<b>S</b>	Gewicht met 2 decimalen	5	8 - 12	Gewicht-PLU
<b>T</b>	Gewicht met 1 decimaal	5	8 - 12	Gewicht-PLU
<b>W</b>	Artikelgroep	4	1 - 6	
<b>U</b>	afdelings ID	12	1 - 12	

**Toelichting:**

Elk kenmerk is slechts samenhangend als blok toegestaan, blok mag slechts 1 keer voorkomen  
 Uitzondering: Cijfers mogen overal staan, ook meer blokken.  
 EAN-13: Checksum moet op positie 13, kan bovendien ook op positie 7 of 8 staan.  
 EAN-8: Checksum moet op positie 8 staan (en alleen daar).

PLU is ons interne PLU-nummer, Artikel is de SAN (Standard Artikel Nummer, gedeeltelijk wereldwijd eenduidig). Bedrag en gewicht worden steeds zonder komma, bedrag met posities na de komma, gewicht in gram geprint. Q wordt geprint in het formaat, dat de cel levert. R,S,T worden geconverteerd naar vaste posities na de komma. Kenmerk T kan verschillende betekenissen hebben.



- Stertoets



Invoer bevestigen, nummer van de volgende barcode invoeren, dat u wilt aanbrengen.

**Barcode wissen- Snelle start met 49;**

In dit venster kunt u de barcode wissen.



**Invoer tabkaart „wissen“:**

**Barcode Nr.:**            Barcodenummer invoeren.



- Stertoets



bevestigen

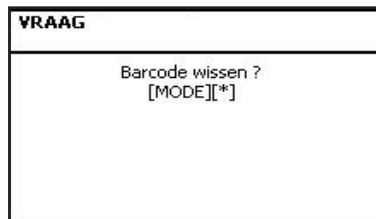

- Stertoets



Wissen bevestigen.



**Toetsenbordsjablonen(- Standaard) (4 + 11)  
aanbrengen/wijzigen, wissen**

**Snelle start met 4 + 11;**

In dit venster kunt u verschillende toetsenbordinstellingen voor de afzonderlijke afdelingen aanbrengen.

Hier kunt u toetsenbordinstellingen aanbrengen, wijzigen of wissen.

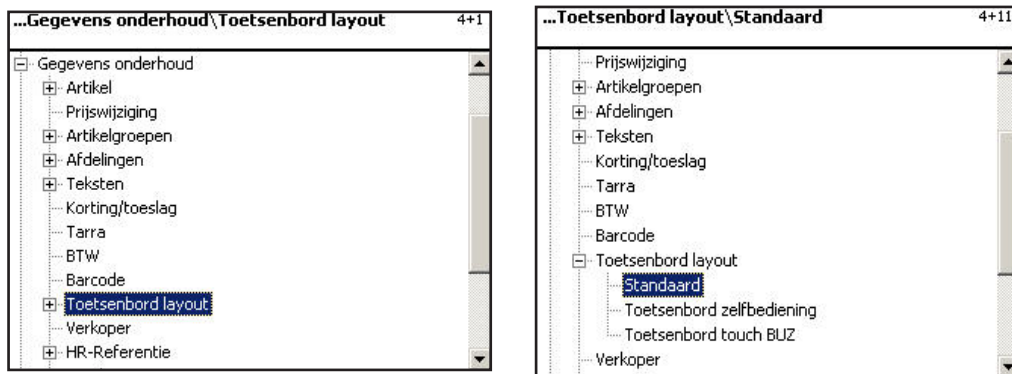

- Pijl naar beneden



- Standaardtekst selecteren.  
Bevestigen



- Stertoets



- Toetsenbordnr. invoeren



- Nummer van de toetsenbordlayout invoeren.



- Toetsenbordtype. invoeren



- Toetsenbordtype invoeren.



- Stertoets



- Invoer bevestigen.

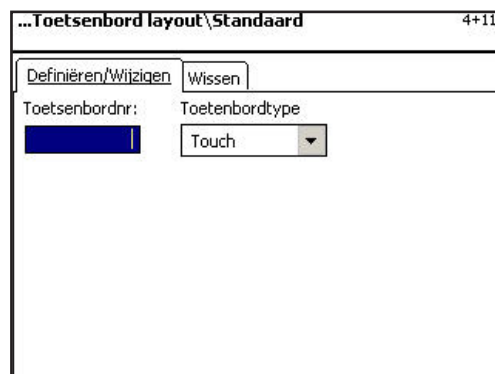

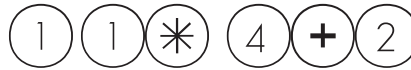

## Dataverzorging verkoper (4 + 2) aanbrengen/wijzigen, wissen

### Snelle start met 4 + 2;

In dit venster kunt u maximaal 18 verkopers aanbrengen, wijzigen en wissen.



- Stertoets  bevestigen



- Verkopernr. invoeren  Nummer van de verkoper invoeren.



- Stertoets  Invoer bevestigen.



### Verkoper naam:

Naam invoeren



- Stertoets  Invoer bevestigen, nummer van de volgende verkoper invoeren.

**Verkoper - snelle start met 4 + 2;**

In dit venster kunt u een verkoper wissen.



**Invoer tabblad „wissen“:**

**Verkoper Nr.:** Verkopernummer invoeren.



- Stertoets



bevestigen



- Stertoets



Wissen bevestigen.

# NonSalesMode (- Berichten)

## Tussenomzetten (5) afdrukken

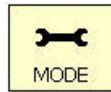

### Snelle invoer met 5;

In dit venster kunt u de tussenomzetten oproepen

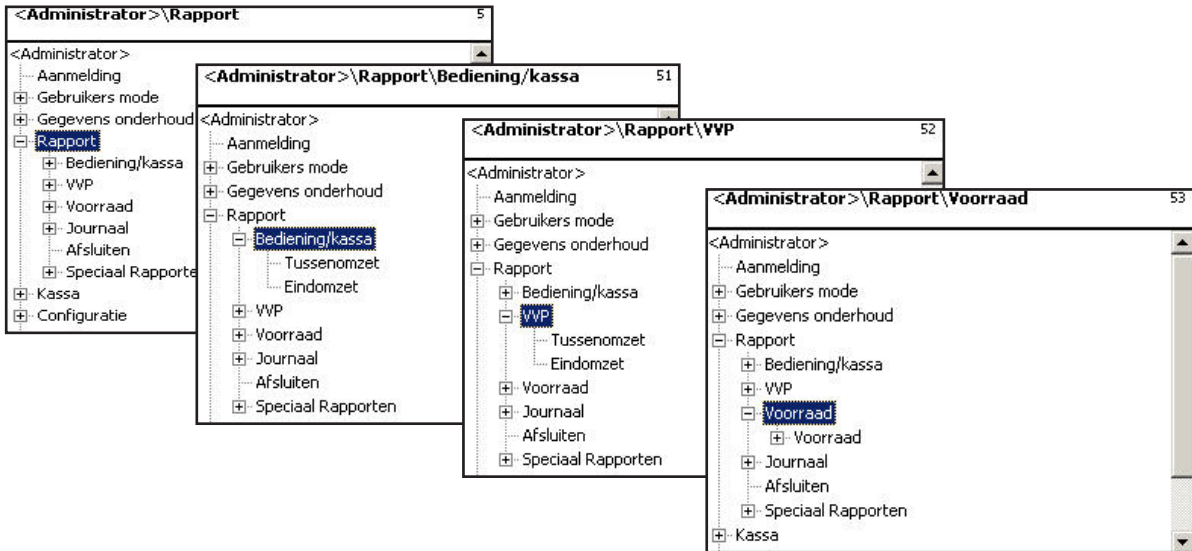

- Snelle start met 511**
- Snelle start met 521**
- Snelle start met 531**

- "Uitverkoop - tussenomzetten"**
- "VV1 - Tussenomzetten"**
- "Voorraad - tussenomzetten"**

Op de volgende pagina's worden de tussenomzetten van de uitverkoop-mode beschreven.



- Pijl naar beneden



Tussenteksten selecteren.



- Stertoets



Bevestigen

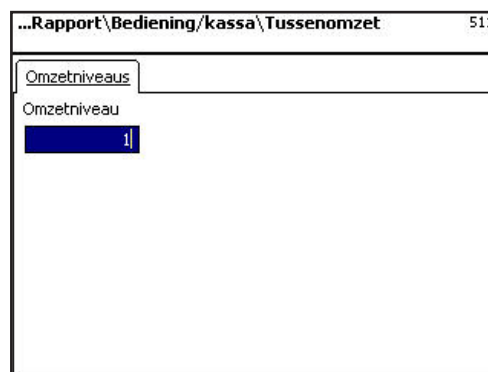

- Nummer invoegen



Omzetniveau invoeren.



- Stertoets



Bevestigen

### Tussenomzetten-snelle start met 51;

In dit venster kunt u de verschillende tussenomzetten oproepen.  
De berichten worden niet gewist.

### Tabblad „Vx/weegschaalverslag“:



- Stertoets



Bericht wordt geprint.

### Invoer tabblad „Afdelingsbericht“:

**Alle afdelingen:** Bericht voor alle afdelingen.

**Afd.Nr begin:** Bericht begint bij afdelingsnummer.

**Afd.Nr. eind:** Bericht eindigt bij afdelingsnummer.

Bericht voor een afdeling: Hetzelfde afdelingsnummer in beide velden



- Stertoets



Invoer bevestigen, bericht wordt geprint.

**Invoer tabblad „Artikelbericht“:**

**Alle afdelingen:** Artikelbericht betreffende alle afdelingen.

**Afdelingsnr.:** Artikelbericht voor een bepaalde afdeling.

**alle artikelen:** Artikelbericht betreffende alle artikelen.

**Van PLU-nr.. begin:** Bericht begint bij PLU-nummer.

**Tot PLU-nr. eind:** Bericht begint bij PLU-nummer.

Bericht voor een artikel: Hetzelfde PLU-nummer in beide velden



• Stertoets



Invoer bevestigen, bericht wordt geprint.

**Invoer tabblad „Artikelgroepbericht“:**

**Alle afdelingen:** Artikelbericht betreffende alle afdelingen.

**Afdelingsnr.:** Artikelgroepbericht voor een bepaalde afdeling.

**Alle artikelgroepen:** Artikelgroepbericht betreffende alle artikelgroepen.

**Artikelgroepnr. begin:** Bericht begint bij artikelgroepsnummer.

**Artikelgroepnr. eind:** Bericht eindigt bij artikelgroep-nummer.

Bericht voor een artikelgroep: Hetzelfde artikelgroepen-nummer in beide velden



• Stertoets



Invoer bevestigen, bericht wordt geprint.



**Invoer tabblad „Hoofdartikelgroepsbericht“:**

**Alle afdelingen:** Hoofdartikelgroepsbericht betreffende alle afdelingen.

**Afdelingsnr.:** Hoofdartikelgroepsbericht voor een bepaalde afdeling.

**alle hoofdartikelgroepen:** Hoofdartikelgroepsbericht betreffende alle artikelgroepen.

**Hoofdartikelgroepsnr. begin:** Bericht begint bij hoofdartikelgroepsnummer.

**Hoofdartikelgroepsnr. eind:** Bericht eindigt bij hoofdartikelgroepsnummer.

Bericht voor een hoofdartikelgroep: Hetzelfde hoofdartikelgroepsnummer in beide velden



Stertoets



Invoer bevestigen, bericht wordt geprint.

**Invoer tabblad „Hoofdartikelbericht“:**

**alle hoofdafdelingen:** Bericht voor alle afdelingen.

**Hoofdafdelingsnr. begin:** Bericht begint bij hoofdafdelingsnummer.

**Hoofdafdelingsnr.eind:** Bericht eindigt bij hoofdafdelingsnummer.

Bericht voor een hoofdafdeling: Hetzelfde hoofdafdelingsnummer in beide velden



Stertoets



Invoer bevestigen, bericht wordt geprint.

**Invoer tabblad „Reclamemededeling“:****Alle reclames:** Bericht voor alle afdelingen.**Reclame-aanbieding Nr. Begin:** Bericht begint bij reclamenummer.**Reclame-aanbieding nr.. Einde:** Bericht eindigt bij reclamenummer.

Bericht voor een reclame-aanbieding: Hetzelfde reclamenummer in beide velden



- Stertoets



Invoer bevestigen, bericht wordt geprint.

**Invoer tabblad „Betrekking hebbend op de tijd“:****Precies per uur:** Omzetten worden precies per uur of per weekdag geprint.**alle afdelingen:** Bericht betreffende alle afdelingen.



- Stertoets



Invoer bevestigen, bericht wordt geprint.

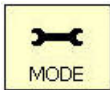

## Eindomzetten (5)

### afdrukken

### Snelle invoer met 5:

In dit venster kunt u de eindomzetten oproepen

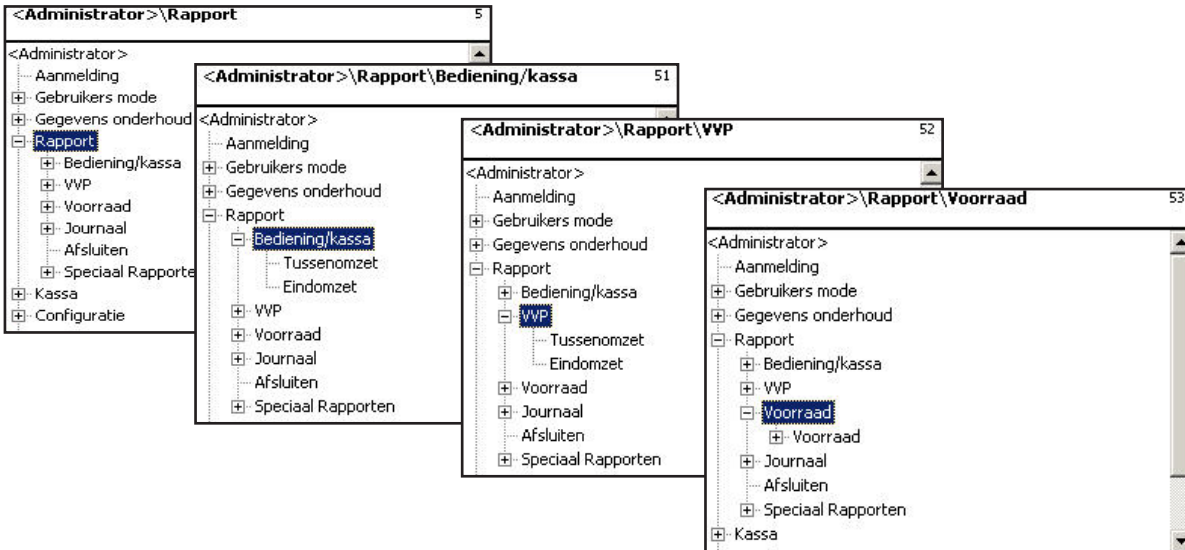

Snelle start met 512

Snelle start met 522 "

Snelle start met 532 "

"Uitverkoop - eindomzetten"

"VV1- eindomzetten"

"VV1- eindomzetten"

Op de volgende pagina's worden de eindomzetten van de uitverkoop-mode beschreven.



- Pijl naar beneden



Eindomzetten selecteren.



- Stertoets



Bevestigen



- Nummer invoegen



Omzetniveau invoegen.



- Stertoets



Bevestigen

**Eindomzetten - snelle start met 5;**

In dit venster kunt u de verschillende eindomzetten oproepen.

**Eindomzetverslag:**

**"Vx/Weegschaalverslag"; "Afdelingsverslag"; "Artikelverslag"; "Artikelgroepsverslag"; "Hoofdartikelgroepsverslag"; "Hoofdafdelingsverslag"; "Verslag speciale aanbieding"; "Betrekking op tijd";**



- Code-toets



Bericht selecteren.



- Stertoets



Bericht wordt geprint.



- Mode-toets

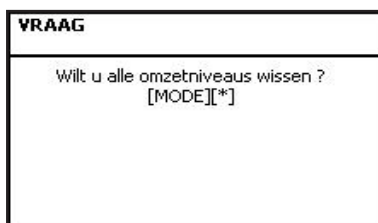

- Stertoets



Omzetniveau wissen

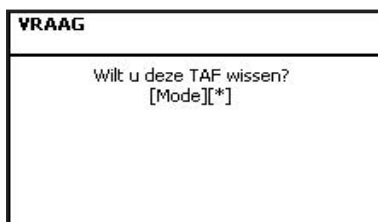

- Stertoets



TAF wissen

## **Module waarvoor u vrijgave nodig heeft.**

---

 De vrijgave wordt door METTLER TOLEDO verricht.

### **1. Doorsturen van bon**

---

Afgesloten klantenbonnen worden voor de kassa en voor klantspecifieke evaluaties ter beschikking gesteld.

### **2. Traceability**

---

Voor de etikettering van rundvlees, gehakt, vis enz.. om de herkomst te kunnen traceren.

### **3. Kassafuncties**

---

Kassahandeling direct bij de weegschaal (weegschaal + kassalade + optie kassafunctie).

### **4. EC-Cash**

---

Het gebruik maakt de betaling mogelijk per betalingsverkeerterminal. Dit maakt betalingen per credit-/EC- geldkaart mogelijk. Welke betalingsmogelijkheden ter beschikking staan, wordt door de gebruikte betalingsverkeerterminal, de geselecteerde netbeheerder en ook de door de handelaar af te sluiten contracten bepaald.

## **Informaties over het herkomstbewijs**

---

### **Nieuwe regeling m.b.t. de rundvleesetikettering**

Op 1 september 2000 is in alle staten van de Europese Unie de verplichte rundvleeskeuring in werking getreden. Conform de verordening (EG) Nr. 1760/2000, die voor de verordening (EG) Nr. 820/97 in de plaats is gekomen, dienen voor rundvlees behalve een referentienummer, dat dient om het vlees te kunnen traceren, gegevens worden verstrekt m.b.t. geboorte, mest- en slachtplaats van het dier of groep van dieren, waarvan het vlees afkomstig is. Bovendien dient de plaats waar het vlees is verwerkt en ook het toelatingsnummer van het slacht- of verwerkingsbedrijf resp. van de verwerkingsbedrijven te worden vermeld.

Deze informatie wordt als "verplichte informatie" aangeduid.

### **Verplichte informatie m.b.t. rundvleesetikettering (rundvlees uit de EU)**

#### **referentienummer/-code:**

Door het nummer is het mogelijk het vlees te traceren. Dit nummer kan het nummer waaraan het dier te herkennen is, waarvan het vlees afkomstig is of het nummer van een groep dieren zijn. (charge). De chargegrootte mag nooit de dagproductie van een bedrijf overschrijden en de charge moet horen bij het slachthuis, d.w.z. er mogen slechts dieren van één slachthuis tot de charge behoren.

#### **Geboren in:**

Hier moet de naam van de EU-lidstaat of van het derde land staan. Een gebruik van een afkorting voor het land is niet toegestaan!

#### **Gemest in:**

Hier moet de naam van de EU-lidstaat of van het derde land staan. Een gebruik van een afkorting voor het land is niet toegestaan!

#### **Geslacht in:**

Hier moet de naam van de EU-lidstaat of van het derde land staan. Een gebruik van een afkorting voor het land is niet toegestaan!

#### **Europees slachthuisnummer (ES-Nr.):**

Wanneer het slachthuis geen Europees toelatingsnummer heeft, moet het nationale registratienummer worden aangegeven. Is ook dit niet aanwezig, dan moet de naam en het adres van het slachthuis worden aangegeven. Charges dienen bij één slachthuis te horen, d.w.z. er mag slechts het nummer of het adres van één slachtbedrijf worden genoemd.

#### **Verwerkt in:**

Hier staat de naam van de EU-lidstaat of het derde land, waarin het dier werd verwerkt. Een gebruik van een afkorting voor het land is niet toegestaan!

#### **Europees nummer van het verwerkingsbedrijf (EZ-Nr.):**

Bezit een verwerkingsbedrijf geen Europees toelatingsnummer, dan moet het nationale registratienummer worden aangegeven. Is ook dit niet aanwezig, dan naam en adres van het verwerkingsbedrijf. Hier is het in tegenstelling tot het slachtniveau mogelijk, meer nummers aan te geven, voor zover het rundvlees is te traceren m.b.t. de toelevering van een slachtbedrijf.

## Legenda datumformaat

---

Met een serie tekens geeft u de datum- resp. het tijdformaat aan, dat geprint wordt.

Tekens	Betekenis	Afdruk
y	Jaar	Getal
M	Maand in het jaar	Getal (1-12)
d	Dag in de maand	Getal (1-31)
h	Uur in AM/PM	Getal (0-11)
H	Uur van de dag	Getal (0-23)
m	Minuut van het uur	Getal (0-23)
s	Seconde van de minuut	Getal (0-59)
E	Dag van de week	Getal (1-7)
D	Dag in het jaar	Getal (1-365)
a	AM/PM	Tekst (am of pm)
'	Tekstbegrenzer	Aanhalingstekens
"	Apostrof	enkel aanhalingteken

### Voorbeelden:

Tekens	Afdruk
yyyy.MM.dd 'um' HH:mm:ss	1996.07.10 om 15:08:56
yy.M.d	96.1.12
h:mm a	10:08 PM
HH 'o'clock'	15 o'clock



Bij de invoer van het datumformaat mogen slechts de aangegeven tekens worden gebruikt, voor de scheiding tussen de afzonderlijke tekens wordt de . (punt) gebruikt.







## Fonts 3" Printer deel 2

---

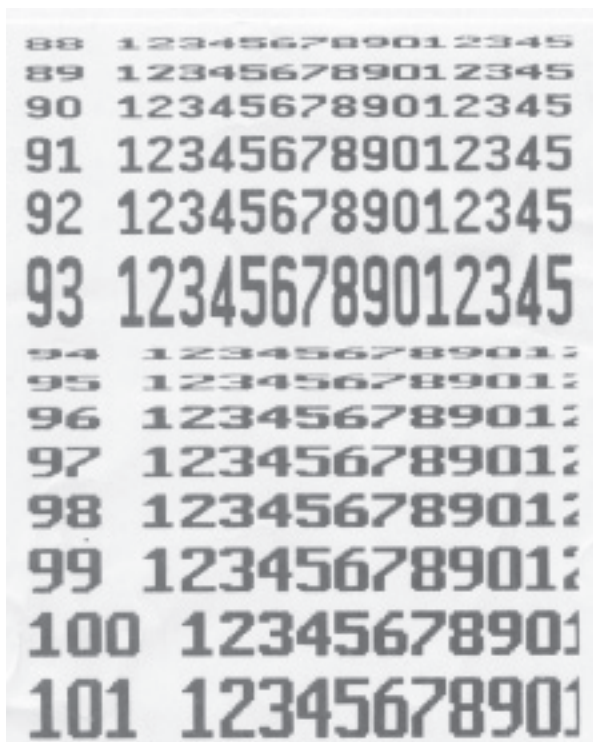

# Codenummers

## Vaste codenummers

1	<code 1>	Gegevens onderhoud	<b>NonSalesMode gegevensonderhoud</b>
8	<code 8>	Prijswijziging	<b>NonSalesMode gegevensonderhoud</b>
22	<code 22>	Tussenomzet	<b>NonSalesMode berichten</b>
333	<code 333>	Eindomzet	<b>NonSalesMode berichten</b>

### Instap:

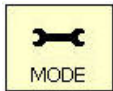

- Mode-toets



In de weegmode

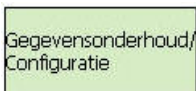

- Gegevensonderhoud-toets

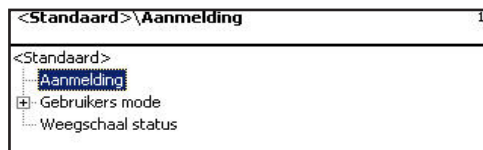

### Login:

Bij de aanmelding moet u de betreffende codenummers invoeren.

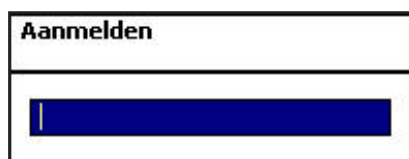

- Stertoets



Invoer bevestigen.

## Codenummer 24681357 (volledige toegang)

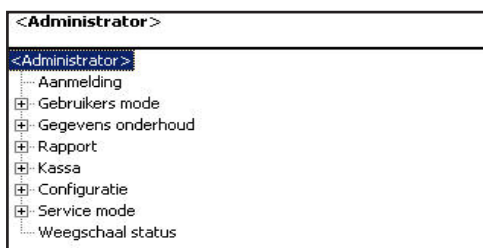

## Codenummer 1 (datavoorziening)



## Codenummer 8 (prijswijziging)

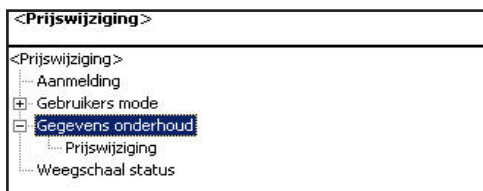

## Codenummer 22 (Tussenomzetten)

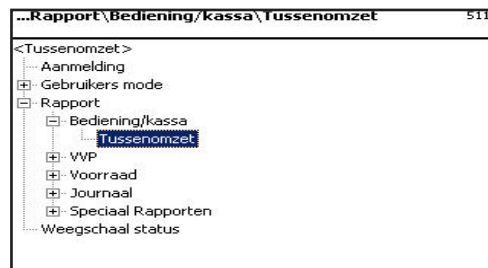

## Codenummer 333 (Eindomzetten)

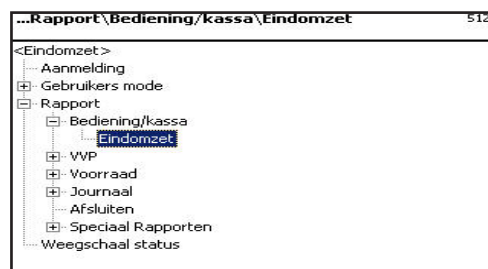

## Codenummer 444 (Configuratie)

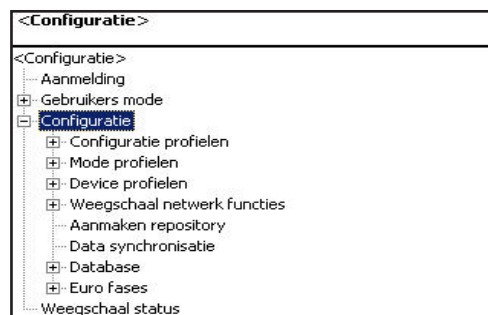

## Menuboom

---

### SW 1.13

Gegevens onderhoud	1
Prijswijziging	8
Tussenomzetten	22
Eindomzetten	333
Configuratie	4444

### 2 Verkoopsmodi

21	Uitverkoop	
22	Zelfbediening	
23	W1	
24	Voorraadmode	241 Voorraad
29	Bedrijfssysteem	

### 4 Gegevensonderhoud

Aanmelding = 1	41 Artikel	411 Artikelgegevens 412 Speciale aanbiedingen 414 Ingrediënten
Aanmelding = 8	42 Prijswijziging	
	43 Artikelgroepen	431 Hoofdartikelgroep 432 Artikelgroep
	44 Afdelingen	441 Hoofdafdelingen 442 Afdeling
	45 Tekst	452 Reclame tekst 453 Datumteksten 454 Firmatekst 457 Filiaaltekst 458 Kop teksten 459 Voetteksten 45+1 Competentieteksten 45+2 Verkoop tekst
	47 Tarra	
	48 BTW	
	49 Barcode	
	4+1 Toetsenbordsjablonen	4+11 Standaard

4+12 Toetsenbord zelfbediening  
4+13 Toetsenbord Touch SB

4+2 Verkoper

4+3 Herkomstbewijs 4+31 HN-Maskers  
4+32 HN-loos  
4+33 HN-Artikeltoekenning

## 5 Verslagen

51 Utverkoop 511 Tussenomzetten Aanmelding = 22  
512 Eindomzetten Aanmelding = 333  
52 W1 521 Tussenomzetten  
522 Eindomzetten  
53 Voorraad 531 Tussenomzetten  
532 Eindomzetten

## 9 Servicemode

91 Initialisering 911 Network reset  
912 Primaire configuratie  
913 Fabrieksconfiguratie  
914 Datum/tijd  
915 Taal

92 Netwerkfuncties 921 Netwerkconfiguratie  
922 Netwerkstatus  
923 Apparaat uit netwerk wissen  
924 Inactieve apparaten wissen  
925 Doorsturen bon

93 Hardware 931 Printer  
932 Lastcel 9321 Servicemode  
9322 Hoge resolutie  
9323 Filter  
9324 Identblok

## +1 Apparaatstatus

## Index

---

<b>A</b>		<b>K</b>	
Afdeling (442)	121	Klantenbonus maken	40
Afdelingsbericht NAAR	151, 153, 154	Klantenbon herhaling	41
Artikelbericht NAAR	152	Klantenbon opnieuw openen	42
Artikelgroepen (43)	117	<b>L</b>	
Artikelgroepenverslag NAAR	152, 153	Legenda datumformaat	159
<b>B</b>		<b>M</b>	
Barcode (49)	144	Meelopende bon	31
Bediening met twee keer vrije invoer	38	Menuboom	166
Bediening met weegschaal- en stuks-Plu's	34	<b>N</b>	
BTW (48)	142	Navigatie in de menu's	94
<b>C</b>		NonSalesMode (- Berichten)	150
Code functies	95	NonSalesMode (- Dataverzorging)	96
Codenummer 1 (dataverzorging)	164	<b>O</b>	
Codenummer 8 (prijswijziging)	164	Omschakelen naar een andere applicatie	33
Codenummer 22 (Tussenomzetten)	165	Opvraag van de verkopersopslag	30
Codenummer 333 (Eindomzetten)	165	Opvragen van de verkopers -opslag	30
Codenummer 4444 (Configuratie)	165	<b>P</b>	
Codenummer 24681357 (volledige toegang)	164	Prijswijziging (42)	113
Codenummers	163	Print van de codefuncties en programmaversies	30
Configuratie-uitverkoopafdrukbon (8111)	158	Prioriteitsafdeling wijzingen	32
Contrast van de aanduiding	31	Prioriteitsprijs:	32
Correctie; Soorten en gebruik	47	<b>S</b>	
<b>D</b>		Snel in een menu komen	94
Dataverzorging verkoper (4 + 2)	148	Snelle bediening	32
Datum en tijd instellen	33	Speciale aanbiedingen (412)	104
Datumtoets	86	<b>T</b>	
<b>H</b>		Tarra (47)	140
Hoofartikelgroepenbericht NAAR	153	Tarra; Soorten en gebruik	43
Hoofdafdelingen (441)	119	Tekst - Competentietekst (45+1)	136
Hoofdafdelingsbericht NAAR	153, 154	Tekst - Datumteksten (453)	126
Hoofdartikelgroepen (43)	115	Tekst - Filiaalteksten (457)	130
<b>I</b>		Tekst - Firmateksten (454)	128
Icon's in de aanwijzing	29	Tekst - Kopteksten (458)	132
Info betreffende de volgende mogelijke toets	30	Tekst - Reclametekst (452)	124
		Tekst - Verkopertekst (45+2)	138



## Index

---

Tekst - Voettekst (459)	134
Toetsenbordsjablonen (- Standaard) (4 + 11)	147
Toevoegingen (414)	110
Tussenomzetten (51)	150
Tussenomzetten - snelle toegang met 51	151
<b>V</b>	
Vaste codenummers	163
Verkopers aan- en afmelden	46
Verslag speciaal aanbod	154
VOORRAAD	89
Voorverpakking	81
Vx/Weegschaalbericht NAAR	151

**Ook in de toekomst kunt u op uw METTLER TOLEDO-product vertrouwen: METTLER TOLEDO Service garandeert jarenlang de kwaliteit, meetnauwkeurigheid en waardevastheid van de METTLER TOLEDO-producten. Wij sturen u graag documentatie over ons aantrekkelijke serviceaanbod toe. Hartelijk dank.**

## Service

Mettler Toledo BV heeft Nederland afgedekt met een netwerk van gekwalificeerde technici die zorgen voor een snelle en efficiënte service.

De servicetechnici beheersen alle Mettler Toledo Retail producten die in uw vestiging aanwezig zijn. In eerste instantie kunt u altijd gebruik maken van onze servicedesk.

## Servicedesk Nederland

**Tel: (0344) 638333**

**E-mail: 333@mt.com**

Adres **Mettler-Toledo (Albstadt) GmbH**  
**D-72458 Albstadt**  
Telefoon **0 74 31 / 14-0**  
Telefax **0 74 31 / 14-380**  
Internet: **http://www.mt.com**

Technische wijzigingen en wijzigingen in de leveringsomvang van toebehoren voorbehouden.

Gedrukt op 100% chloorvrij vervaardigd papier.  
Dit vanwege van ons milieu.

© Mettler-Toledo (Albstadt) GmbH 2010

ME-22020045

Printed in Germany 0410/9.01

**Internet** <http://www.mt.com>

- A** **Mettler-Toledo Gesellschaft mbH.**, Südrandstr. 17, 1230 Wenen,  
Tel. (01) 604 19 80, Telefax (01) 604 28 80, Telex 111302
- B** **Mettler-Toledo S. A.**, Leuvensesteenweg 384, 1932 Zaventem,  
Tel. (02) 334 02 11, Fax (02) 334 03 34
- CH** **Mettler-Toledo (Zwitserland) AG**, Im Langacher, 8606 Greifensee,  
Tel. (044) 944 45 45, Telefax (044) 944 45 10
- D** **Mettler-Toledo GmbH**, Postcode 110840, 35353 Giessen,  
Tel. (0641) 507-333, Telefax (0641) 507-349, Telex 482912
- E** **Mettler-Toledo S.A.E.**, Avda. San Pablo 28, 28820 Coslada (Madrid),  
Tel. (91) 674 89 30, Fax (91) 669 33 47
- F** **Mettler-Toledo S.A.**, 18/20 Avenue de la Pépinière, 78222 Viroflay Cedex,  
Tel. (01) 30 97 17 17, Fax (01) 30 97 16 16
- I** **Mettler-Toledo S.p.A.**, Via Vialba 42, 20026 Novate Milanese,  
Tel. (02) 33 3321, Telefax (02) 35 62 973
- NL** **Mettler-Toledo B.V.**, Postbus 6006, 4000 HA Tiel,  
Tel. (03440) 63 83 63, Telefax (03440) 63 83 90
- UK** **Mettler-Toledo Ltd.**, 64 Boston Road, Beaumont Leys, Leicester, LE4 1AW,  
Tel. (0116) 235 7070, Fax (0116) 236 6399